

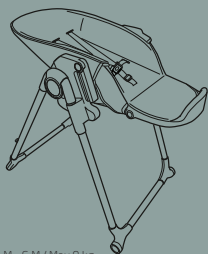

# Ava<sup>2</sup>

0 M - 3 Y

Max 15 kg



0 M - 6 M / Max 9 kg

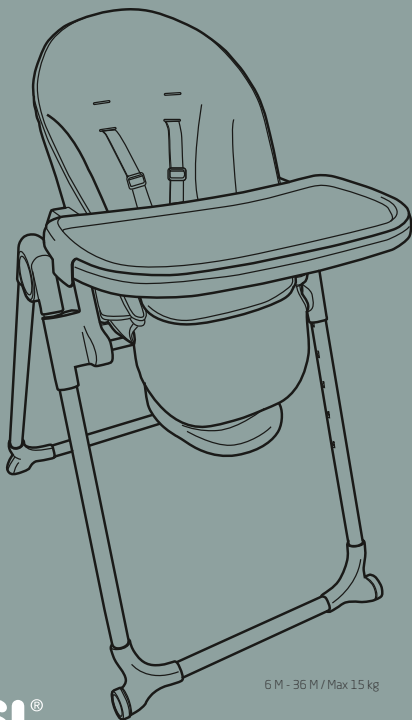

6 M - 36 M / Max 15 kg



## MAXI-COSI®

We carry the future



EN – IMPORTANT! READ CAREFULLY  
AND KEEP FOR FUTURE REFERENCE.

FR – IMPORTANT ! LIRE  
ATTENTIVEMENT LA NOTICE ET LA  
CONSERVER POUR CONSULTATION  
ULTÉRIEURE.

DE – WICHTIG – BITTE SORGFALTIG  
LESEN UND FÜR SPATERES  
NACHLESEN UNBEDINGT  
AUFBEWAHREN.

NL – BELANGRIJK – LEES ZORGVULDIG  
EN BEWAAR ALS REFERENTIE VOOR  
EEN LATER GEBRUIK.



ES - IMPORTANTE - LEER  
DETENIDAMENTE Y CONSERVAR  
PARA FUTURA REFERENCIA.

IT - IMPORTANTE - LEGGERE CON  
ATTENZIONE E CONSERVARE PER  
CONSULTAZIONE FUTURA.

PT - IMPORTANTE - LER COM  
ATENÇÃO E GUARDAR PARA  
CONSULTAS FUTURAS.

SV - VIKTIGT - LÄS NOGGRANT OCH  
SPARA FÖR FRAMTIDA BRUK.

DA - VIGTIGT - LÆSES  
OMHYGGELIGT OG GEMMES TIL



FREMTIDIG BRUG.

FI - TÄRKEÄÄ - LUE HUOLELLISESTI  
JA SÄILYÄ TULEVAA KÄYTTÖÄ  
VARTEN.

NO - VIKTIG - LES NØYE OG TA VARE  
PÅ FOR SENERE REFERANSE.

EL - ΣΗΜΑΝΤΙΚΟ - ΔΙΑΒΑΣΤΕ  
ΠΡΟΣΕΚΤΙΚΑ ΚΑΙ ΦΥΛΑΞΤΕ ΤΟ  
ΓΙΑ ΜΕΛΛΟΝΤΙΚΗ ΑΝΑΦΟΡΑ.

TR - ÖNEMLİ - DİKKATLE OKUYUN  
VE GELECEKTE REFERANS OLMASI  
İÇİN SAKLAYIN.

PL - WAŻNE - NALEŻY UWAŻNIE



ZAPOZNAĆ SIĘ Z INSTRUKCJĄ  
OBSŁUGI I ZACHOWAĆ JĄ NA  
PRZYSZŁOŚĆ.

RU - ВАЖНО – ВНИМАТЕЛЬНО  
ПРОЧИТАЙТЕ И СОХРАНИТЕ  
ЭТО РУКОВОДСТВО  
ДЛЯ ПОСЛЕДУЮЩЕГО  
ИСПОЛЬЗОВАНИЯ.

UK - ВАЖЛИВА ІНФОРМАЦІЯ  
УВАЖНО ПРОЧИТАЙТЕ І  
ЗБЕРЕЖІТЬ ЦІ ІНСТРУКЦІЇ ДЛЯ  
ЗВЕРНЕННЯ У МАЙБУТНЬОМУ.

HR - VAŽNO - RAŽLJIVO PROČITAJTE



I SAČUVAJTE ZA SLUČAJ POTREBE.  
SK - DÔLEŽITÉ - POZORNE SI  
PREČÍTAJTE A USCHOVAJTE PRE  
BUDÚCU POTREBU.

BG - ВАЖНО - ПРОЧЕТЕТЕ  
ВНИМАТЕЛНО И ЗАПАЗЕТЕ ЗА  
БЪДЕЩИ СПРАВКИ.

HU - FONTOS - ŐRIZZE MEG AZ  
ALÁBBI ÚTMUTATÓT JÖVŐBELI  
HIVATKOZÁS CÉLJÁBÓL.

SL - POMEMBNO - POZORNO  
PREBERITE IN SHRANITE ZA  
POZNEJŠO UPORABO.



ET - OLULINE - LUGEGE HOOLIKALT  
JA HOIDKE ALLES.

CS - DŮLEŽITÉ - POZORNĚ  
PŘEČTĚTE A UŠCHOVEJTE PRO  
BUDOUCÍ POTŘEBU.

RO - IMPORTANT - CITIȚI CU  
ATENȚIE ȘI PĂSTRATI PENTRU  
CONSULTĂRI ULTERIOARE.

HE חשוב  
קראו בעיון רב ושמרו לעיון בעתיד.

AR هام  
اقرأ بتمعن واحفظه لمراجعتة مستقبلا.

EN  
INSTRUCTIONS FOR USE / WARRANTY

FR  
MODE D'EMPLOI / GARANTIE

DE  
GEBRAUCHSANWEISUNG / GARANTIE

NL  
GEBRUIKSAANWIJZING / GARANTIE

ES  
INSTRUCCIONES DE USO / GARANTÍA

IT  
ISTRUZIONI D'USO / GARANZIA

PT  
INSTRUÇÕES DE UTILIZAÇÃO / GARANTIA

SV  
ANVÄNDARINSTRUKTIONER / GARANTI

DA  
BRUGSANVISNING / GARANTI

FI  
KÄYTTÖOHJEET / TAKUU

NO  
BRUKSANVISNING / GARANTI

EL  
ΟΔΗΓΙΕΣ ΧΡΗΣΕΩΣ / ΕΓΓΥΗΣΗ

TR  
KULLANIM TALIMATLARI / GARANTİ

PL  
INSTRUKCJA OBSŁUGI / GWARANCJA

RU  
ИНСТРУКЦИЯ ПО ПРИМЕНЕНИЮ / ГАРАНТИЯ

UK  
ІНСТРУКЦІЯ ПО ЗАСТОСУВАННЮ / ГАРАНТІЯ

HR  
UPUTSTVO ZA UPORABU / JAMSTVO

SK  
INŠTRUKCIE NA POUŽITIE / ZÁRUKA

BG  
ИНСТРУКЦИИ ЗА УПОТРЕБА / ГАРАНЦИЯ

HU  
HASZNÁLATI UTASÍTÁSOK / GARANCIA

SL  
NAVODILA ZA UPORABO / GARANCIJA

ET  
KASUTUSJUHEND / GARANTII

CS  
INSTRUKCE K POUŽITÍ / ZÁRUKA

RO  
INSTRUCȚIUNI DE UTILIZARE / GARANȚIE

HE  
אחריות / הוראות שימוש

AR  
نماض / لامعتس إلامعتس إلامعتس

# Index



10



24



11



30



15

EN	32	PL	81
FR	35	RU	85
DE	39	UK	89
NL	43	HR	93
ES	47	SK	97
IT	51	BG	101
PT	55	HU	105
SV	59	SL	109
DA	63	ET	112
FI	66	CS	115
NO	70	RO	119
EL	73	HE	123
TR	77	AR	127

**EN** Non-contractual photos **FR** Photos non contractuelles **DE** Fotos nicht bindend **NL** Niet-contractuele foto's **ES** Fotografías no contractuales **IT** Foto non contrattuali **PT** Fotografias não contratuais **SV** Bilderna kan avvika från den faktiska produkten **DA** Ikke-kontraktlige billeder **FI** Kuvat eivät ole sitovia **NO** Bildene kan avvike fra det faktiske produkt **EL** Οι εικόνες που χρησιμοποιούνται στον παρόντα οδηγό ενδέχεται να διαφέρουν από το πραγματικό προϊόν **TR** Fotoğraflar bağlayıcı değildir **PL** Użyte zdjęcia służą tylko do prezentacji jako przykład **RU** Фотография может отличаться от товара **UK** Фотографії, які не тягнуть договірних зобов'язань **HR** Neobvezujuće fotografije **SK** Skutočný výrobok sa môže od vyobrazeného líšiť **BG** Извъндоговорни снимки **HU** Tájékoztató jellegű fotók **SL** Nepogodbene fotografije **ET** Lepinguvälised pildid **CS** Nesmluvní fotografie **RO** În funcție de model **HE** תמונות לא חוזיות **AR** الصور غير التعاقدية

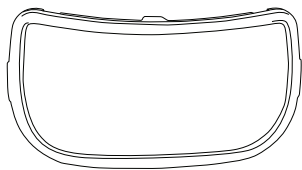
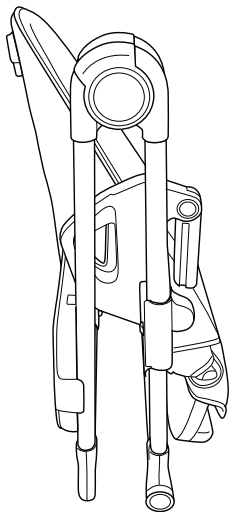



EN	Assembling	PL	Montaż
FR	Montage	RU	Сборка
DE	Montage	UK	Монтаж
NL	Montage	HR	Sastavljanje
ES	Montaje	SK	Montáž
IT	Montaggio	BG	Монтиране
PT	Montagem	HU	Szerelés
SV	Montering	SL	Montaža
DA	Montering	ET	Komplekteerimine
FI	Asennus	CS	Montáž
NO	Montering	RO	Asamblar
EL	Συναρμολόγηση	HE	הרכבה
TR	Montaj	AR	التجميع



1

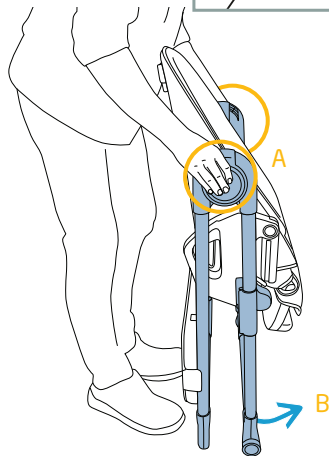
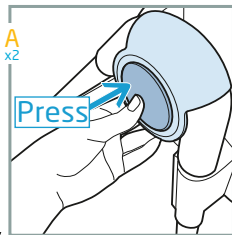

2

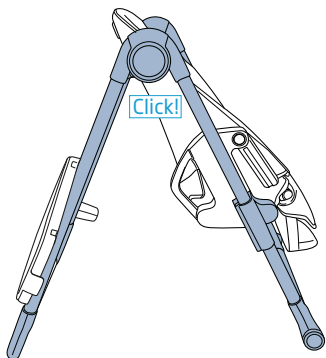



3

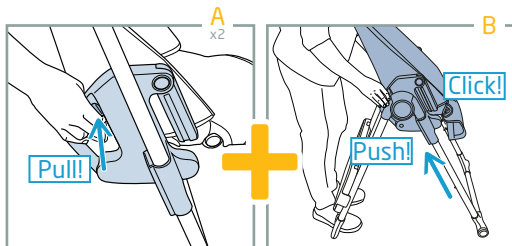
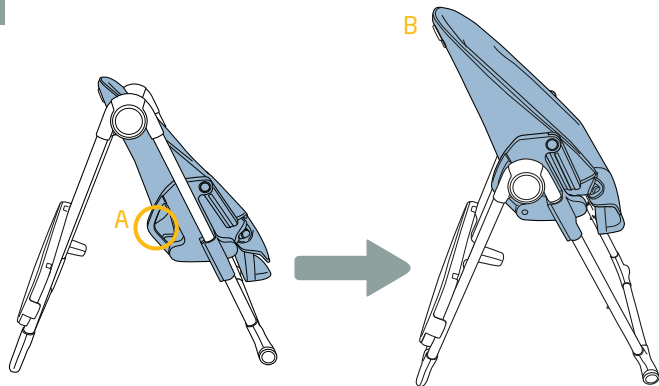



4

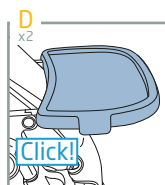
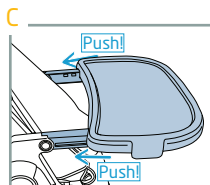
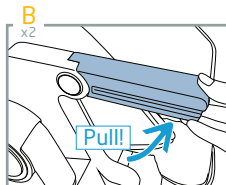
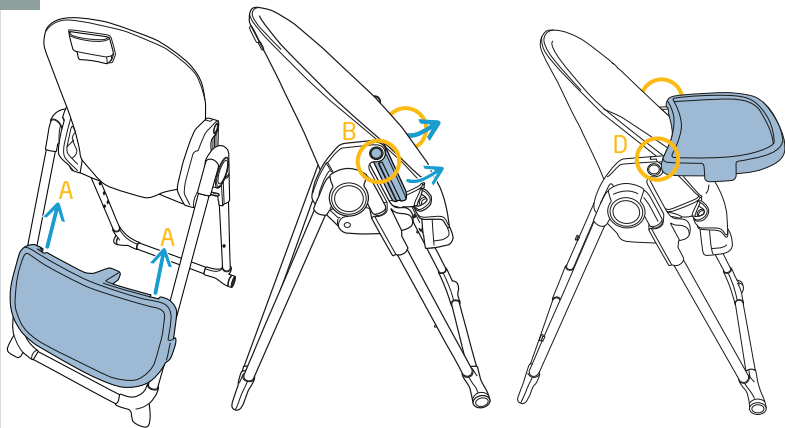



EN	Use	PL	Użytkowanie
FR	Usage	RU	Использование
DE	Verwendung	UK	Використання
NL	Gebruik	HR	Uporaba
ES	Uso	SK	Použitie
IT	Utilizzo	BG	Употреба
PT	Utilização	HU	Használat
SV	Användning	SL	Uporaba
DA	Brug	ET	Kasutamine
FI	Käyttö	CS	Použití
NO	Bruk	RO	Folosire
EL	Χρήση	HE	שימוש
TR	Kullanım	AR	الاستخدام



1

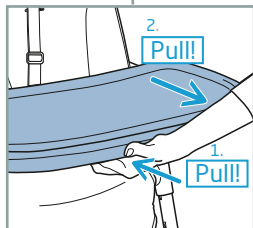
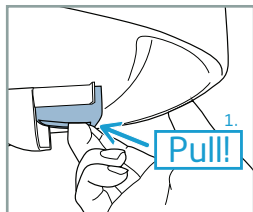
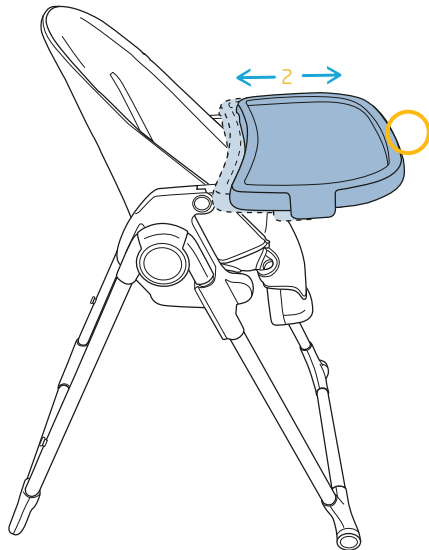



2

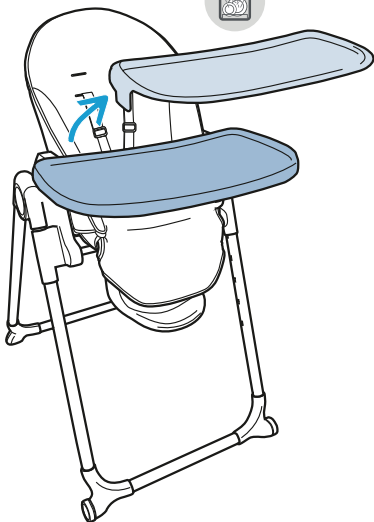
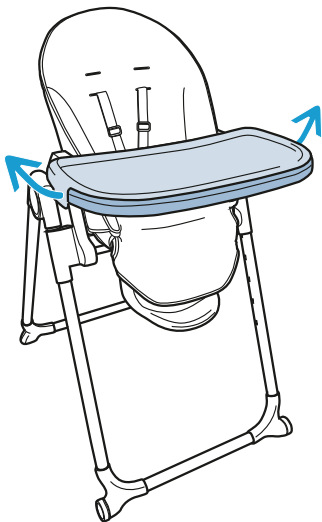



3

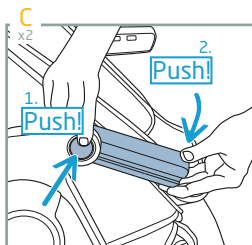
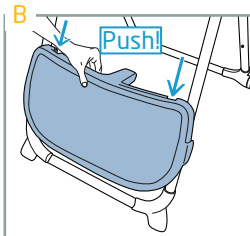
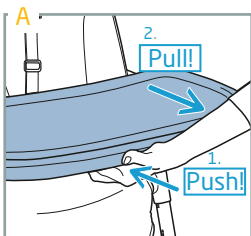
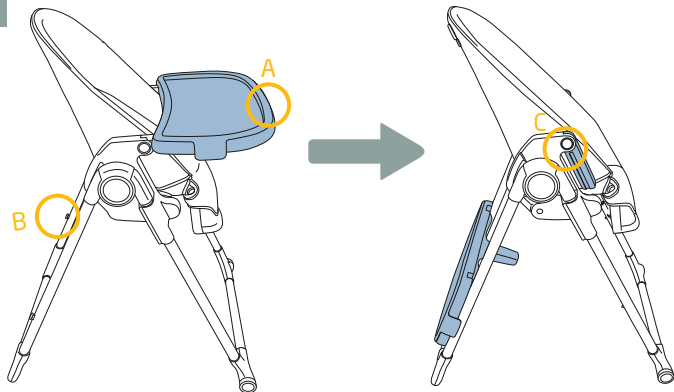



4



0 M - 6 M / Max 9 kg  
(use only the fully reclined position)

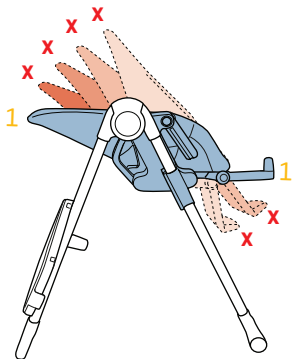

>6 M - 36 M / Max 15 kg  
(never use the fully reclined position)

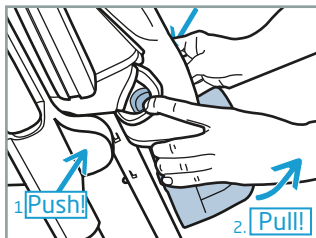
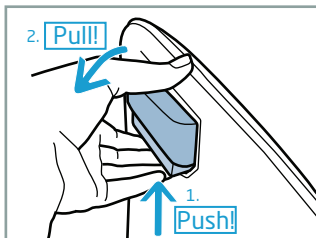
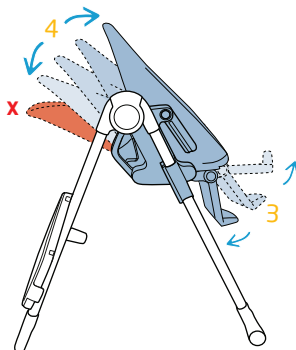



5

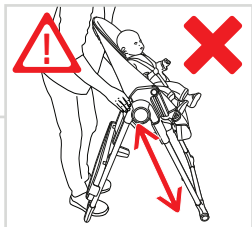
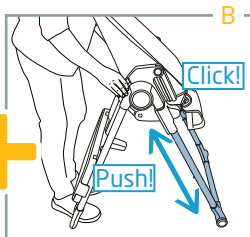
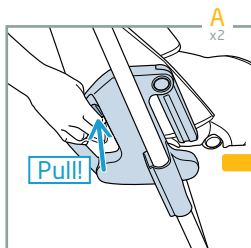
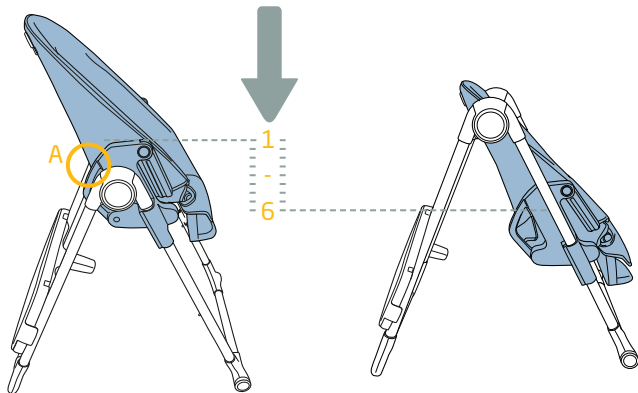



6

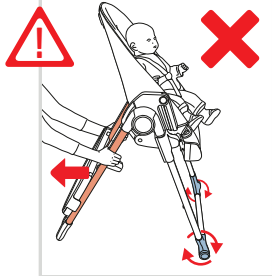
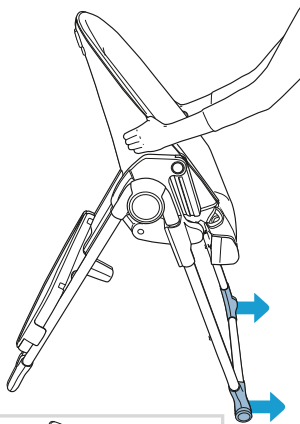
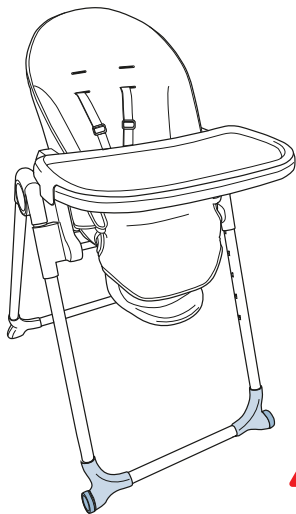



7

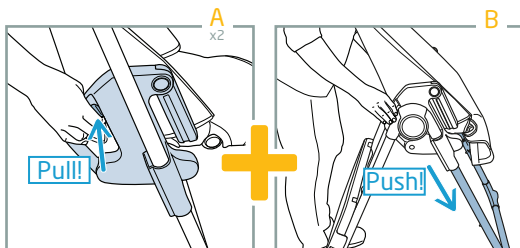
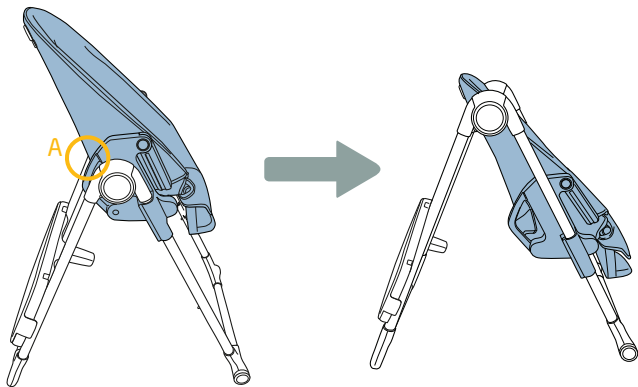

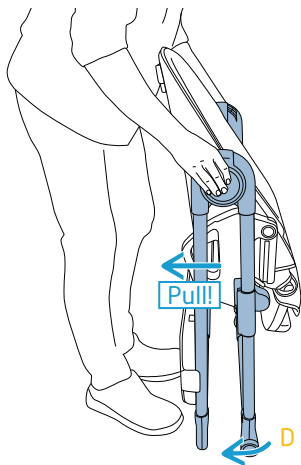
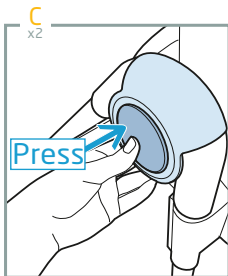
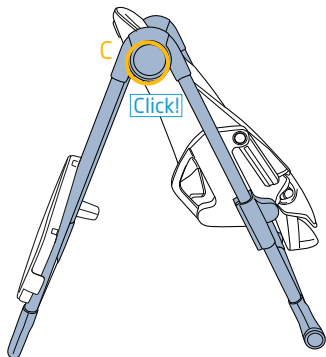



EN	Child installation	PL	Umieszczanie i zabezpieczanie dziecka
FR	Installation de l'enfant	RU	Размещение ребенка
DE	Anschnallen des Kindes	UK	Розміщення дитини
NL	Plaatsen van het kind	HR	Stavljanje djeteta
ES	Instalación del niño	SK	Inštalácia pre deti
IT	Accomodare il bambino	BG	Монтиран продукт за деца
PT	Instalação da criança	HU	Gyermek behelyezése
SV	Placera barnet	SL	Namestitev otroka
DA	Barneinstallation	ET	Lapse paigutamine
FI	Lapsen asettaminen	CS	Umístění dítěte
NO	Plassering av barnet	RO	Introducerea copilului
EL	Τοποθέτηση του παιδιού	HE	הושבת הילד
TR	Çocuğun yerleştirilmesi	AR	تثبيت الطفل



1

0M - 3Y / Max 15 kg

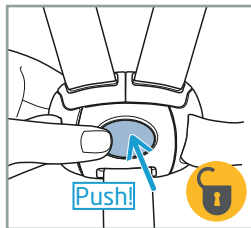
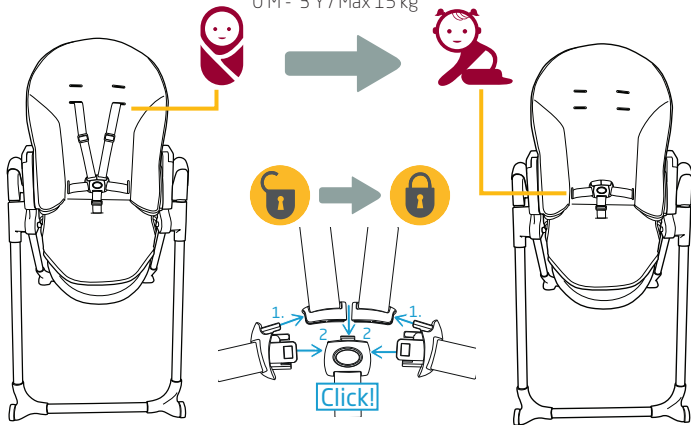

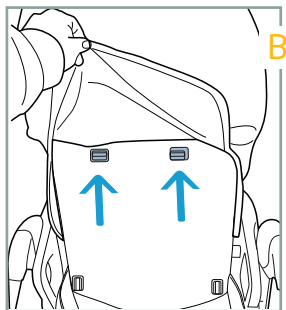
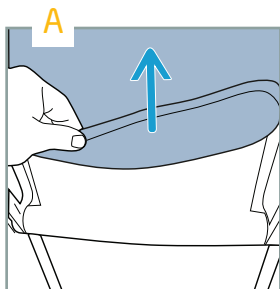
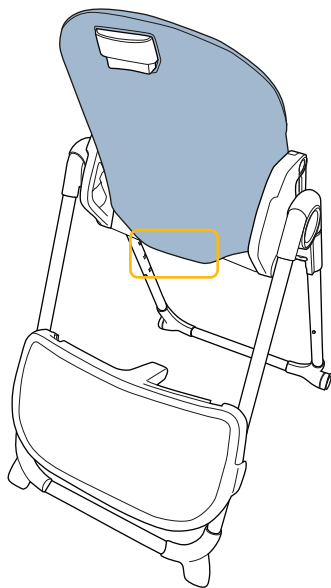



D

x2

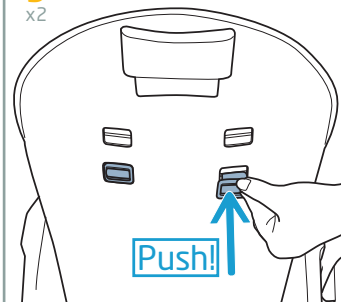

E

x2

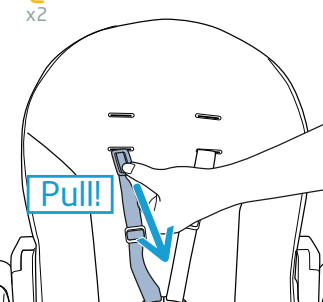

F

x2

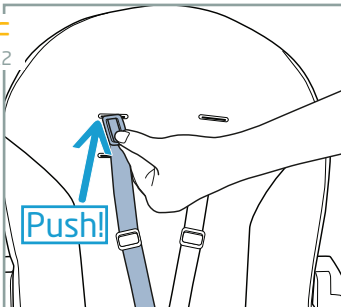

G

x2

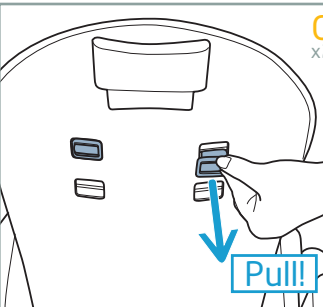



2



0 M - 6 M / Max 9 kg

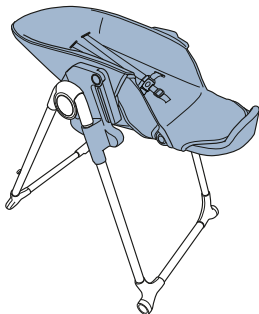

3



6 M - 36 M / Max 15 kg



4



6 M - 36 M / Max 15 kg

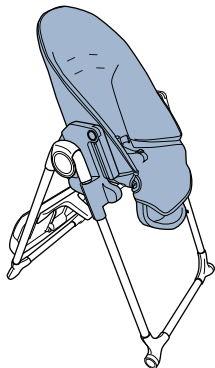



EN	Washing	PL	Czyszczenie
FR	Lavage	RU	Чистка
DE	Reinigung	UK	Прання
NL	Reinigen	HR	Pranje
ES	Lavado	SK	Pranie
IT	Lavaggio	BG	Почистване
PT	Lavagem	HU	Mosás
SV	Tvättråd	SL	Pranje
DA	Vask	ET	Pesemine
FI	Pesu	CS	Praní
NO	Rengjøring	RO	Spălare
EL	Πλύσιμο	HE	כביסה
TR	Yıkama	AR	غسل

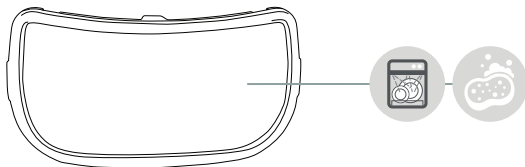
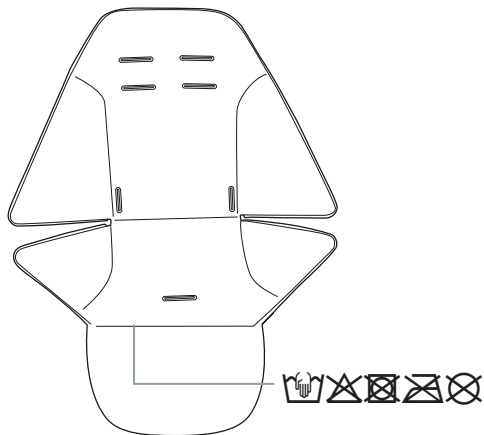



## SAFETY



### Reclined Cradle 0M - 6M / Max 9kg

Our products have been carefully designed and tested to ensure your baby's safety and comfort.

1. This reclined cradle is intended for children from 0 months and up to 9kg. EN12790-1:2023

### WARNING:

- Assembled by adult
- Never leave the child unattended
- Stop using the product when the child starts trying to sit up
- Always use the restraint system.
- Do not move or lift this product with the baby inside it

- Do not use the reclined cradle if any components are broken or missing.

### Additional advice

1. As soon as your child is capable of sitting up unaided, we recommend that you use a high chair for the safety and comfort of your child.
2. For baby up to 6M (max 9kg) , use only the fully reclined position.
3. In order to develop his or her motor skills, remember to give the child a small toy to play with when in the baby chair between meal times.
4. Do not leave the child in the baby chair for very long periods: 1.5 hours max.
5. To prevent the risk of tipping, the baby chair should never be carried by two persons.
6. Clean the baby chair regularly.
7. For washing the garment, please consult the instruction label.
8. To facilitate reassembly, be sure to make a note of how the different parts fit together before dismantling the product. Do not iron. Remember that all mechanical products

need regular maintenance and careful use if they are to provide maximum satisfaction and last a long time.

**9.** Never let the child sleep in this product. This product does not replace a cot or a crib. Should the child fall asleep, then it should be placed in a suitable cot or crib. Always verify that the crotch strap and harness are correctly adjusted and locked even if the child is set for a short time.

**10.** Be sure to check that your childcare article does not contain any loose screws or any other part which might injure the child or catch or trap his or her clothing (ribbon, dummy, necklace etc...), and thus cause strangulation.

**11.** Check that the locking mechanisms are correctly engaged and adjusted before using your childcare article.

**12.** Ensure that your childcare article is on a solid surface and is positioned at a safe distance from any device capable of producing an open flame, sources of intense heat, electrical sockets, extension leads, cookers, stoves... etc, or any object within the child's reach.

**13.** Do not use accessories or replacement parts other than those approved by the manufacturer. Using other accessories can be dangerous.

**14.** To avoid the risk of suffocation, keep all plastic bags and packaging out of reach of babies and young children.



## High Chair 6M - 36M / Max 15kg

Our products have been carefully designed and tested to ensure your baby's safety and comfort. EN14988:2017+A2:2024. - Children's high chairs.

### WARNING:

- Never leave the child unattended.
- Always use the restraint system.
- Falling hazard: Prevent your child from climbing on the product.
- Do not use the product unless

all components are correctly fitted and adjusted.

- Be aware of the risk of open fires and other sources of strong heat in the vicinity of the product.
- Be aware of the risk of tilting when your child can push its feet against a table or any other structure.

### Additional information

1. Do not use the product until the child can sit up unaided;
2. Do not use the product if any part is broken, torn or missing;
3. Please keep children away when unfolding and folding the product to avoid injury;
4. This High Chair is intended for children able to sit up unaided and up to 3 years or a maximum weight of 15 kg.

### Product care advice

- The product must be maintained

regularly to provide full satisfaction.

We advise you to check and if necessary clean mechanical parts every fortnight.

- Do not force it if it becomes difficult to fold it up or unfold it. Clean the product. If difficulties persist, contact your supplier.
- Caring: Use a sponge and mild soap. Do not use detergent.
- For washing the garment, please consult the instruction label.

### Environment

For environmental reasons, when you have stopped using this product, we ask that you dispose of the product in the proper waste facilities in accordance with local legislation.

### Questions

Please contact your local distributor or visit our website. When doing so please have the following information to hand:

- Serial number
- Age (height) and weight of your child.

## SÉCURITÉ



### Transat 0M - 6M / Max 9kg

Nos produits ont été conçus et testés avec soin pour la sécurité et le confort de votre enfant.

1. Ce transat est conçu pour des enfants âgés de 0 mois et jusqu'à 9kg. EN12790-1:2023

### ATTENTION :

- Assemblé par un adulte
- Ne jamais laisser l'enfant sans surveillance.
- Cesser d'utiliser le produit dès que l'enfant commence à essayer de s'asseoir
- Toujours utiliser le système de retenue.
- Ne pas déplacer et ne pas

soulever ce produit lorsque l'enfant est à l'intérieur.

- Ne pas utiliser le transat si des composants sont cassés ou manquants.

## Informations supplémentaires

1. Dès que l'enfant se tient assis tout seul, nous vous conseillons d'utiliser une chaise haute pour la sécurité et le confort de votre enfant.
2. Pour les bébés jusqu'à 6 mois (max. 9 kg), utilisez uniquement la position entièrement inclinée..
3. Afin de contribuer à son développement psychomoteur, penser à donner un petit jouet à l'enfant lorsqu'il est dans son transat, hors repas.
4. Ne pas laisser l'enfant trop longtemps dans son transat : 1h30 maxi.
5. Pour éviter le basculement, ne pas transporter le transat à 2 personnes.
6. Nettoyer régulièrement le transat.
7. Pour le lavage de la confection,

consulter la vignette de contexture située sur la confection.

**8.** Avant démontage, veillez à bien noter la manière dont les différentes parties sont montées afin de tout remonter correctement. Ne pas repasser. Rappelez-vous que tous les produits mécaniques dépendent d'un entretien régulier et d'une utilisation raisonnable, pour donner entière satisfaction et être durables.

**10.** Ne laissez jamais l'enfant dormir dans ce produit. Ce produit ne remplace pas un lit bébé ou un berceau. Si l'enfant s'endort, il doit être placé dans un lit ou un berceau approprié.

**11.** Utilisez systématiquement la sangle d'entrejambe et le harnais correctement verrouillé et ajusté même si l'enfant y est installé pour un court instant.

**12.** Veillez à vérifier que votre article de puériculture ne comporte pas de vis mal serrées ou tout autre élément susceptible de blesser l'enfant ainsi que d'accrocher ou coincer ses vêtements (cordon, sucettes, colliers, etc...), ceci pourrait provoquer un risque d'étranglement.

**13.** Ne pas utiliser d'accessoires ou pièces

de rechange autres que ceux approuvés par le fabricant. L'utilisation d'autres accessoires peut s'avérer dangereuse.

**14.** Pour éviter les risques d'étouffement, conservez les sacs plastique de l'emballage hors de portée des bébés et des jeunes enfants.



## Chaise haute pour enfant 6M - 36M / Max 15kg

Nos produits ont été conçus et testés avec soin pour la sécurité et le confort des enfants. EN14988:2017+A2:2024. - Chaise haute pour enfant.

### AVERTISSEMENT :

- Ne jamais laisser un enfant sans surveillance.
- Toujours utiliser le harnais.
- Risque de chute: empêcher l'enfant de grimper sur le produit.
- Ne pas utiliser le produit tant

que tous les éléments ne sont pas correctement ajustés et réglés.

- Ne pas placer le produit à proximité d'une cheminée ou de toute source de chaleur importante pour éviter les risques de brûlure.
- Risque de basculement si l'enfant a la possibilité d'appuyer ses pieds contre une table ou tout autre élément.

## Informations supplémentaires

1. Ne pas utiliser le produit tant que l'enfant ne peut pas tenir seul en position assise.
2. Ne pas utiliser le produit si des composants sont cassés ou manquants.
3. Merci de tenir l'enfant à l'écart lors du pliage et du dépliage de la chaise haute

pour éviter tout risque de blessure.

4. Ce produit est destiné à des enfants capables de se tenir seuls en position assise, âgés au maximum de trois ans ou de poids inférieur ou égal à 15 kg.

## Conseil d'entretien produit

- Pour une entière satisfaction, votre produit dépend d'un entretien régulier. Nous vous conseillons de contrôler et de nettoyer au besoin les parties mécaniques tous les 15 jours.
- Si des difficultés de pliage ou dépliage apparaissent, ne forcez jamais, mais nettoyez votre produit. Si les difficultés persistent, contactez votre revendeur.
- Entretien : Utilisez une éponge et un savon doux. N'utilisez pas de détergent.
- Pour le lavage de la confection, consulter la vignette de contexture située sur la confection.

## Environnement

Lorsque vous n'utilisez plus le produit, nous vous prions par souci de l'environnement de vous débarrasser du produit en faisant le tri des déchets et conformément à la législation locale en la matière.

## Questions

Veillez prendre contact avec votre distributeur local. Veillez à avoir les informations suivantes sous la main :

- Numéro de série
- L'âge (la taille) et le poids de votre enfant.

## SICHERHEIT



### Wippe 0M - 6M / Max 9kg

Unsere Produkte wurden sorgfältig hergestellt und getestet, um die Sicherheit und den Komfort Ihres Kindes zu gewährleisten.

1. Diese Wippe ist für Kinder ab 0 Monaten und bis zu 9kg ausgelegt. EN12790-1:2023

### WARNUNG:

- Von Erwachsenen zusammengebaut
- Das Kind nie unbeaufsichtigt lassen.
- Verwenden Sie das Produkt nicht mehr sobald das Baby zu sitzen versucht
- Immer das Rückhaltesystem benutzen.
- Dieses Produkt nicht bewegen oder anheben, wenn sich das Baby darin befindet.

- Verwenden Sie den Kinderliegesitz nicht, wenn Bauteile beschädigt oder verloren gegangen sind.

### Zusätzliche Informationen

1. Sobald das Kind selbständig aufrecht sitzen kann, empfehlen wir aus Sicherheitsgründen und für den Komfort des Kindes die Verwendung eines Hochstuhls.
2. Für Babys bis zu 6 Monaten (max. 9 kg) nur die vollständig zurückgelehnte Position verwenden.
3. Um die psychomotorische Entwicklung zu fördern, denken Sie daran, Ihrem Kind in der Wippe ein kleines Spielzeug zu geben, wenn es keine Mahlzeit einnimmt.
4. Lassen Sie Ihr Kind nicht zu lange in der Wippe: Maximale Nutzungsdauer 1,5 Stunden.
5. Transportieren Sie die Wippe nie zu zweit, um ein Umkippen zu vermeiden.
6. Reinigen Sie die Wippe regelmäßig.
7. Lesen Sie die Waschanleitung, bevor Sie den Stoff waschen.
8. Merken Sie sich vor dem Auseinandernehmen, wie die einzelnen Teile zusammengesetzt sind, um diese wieder korrekt zusammensetzen zu können.

können. Bezug nicht bügeln. Für eine lange Lebensdauer benötigen alle mechanischen Produkte eine regelmäßige Wartung und Pflege. Sie müssen sachgerecht verwendet werden.

**9.** Lassen Sie das Kind niemals in diesem Produkt schlafen. Dieses Produkt ersetzt kein Kinder- oder Kinderbett. Sollte das Kind einschlafen, sollte es in ein geeignetes Kinder- oder Kinderbett gelegt werden.

**10.** Auch wenn die Wippe nur kurz verwendet wird, benutzen Sie immer den Gurt und verschließen Sie diesen.

**11.** Prüfen Sie immer, dass alle Schrauben der Wippe gut festgezogen sind und dass sich das Kind an keinem Teil verletzen, seine Kleidungeinklemmen oder mit seiner Kleidung (Schnur, Schnullerkette, Halskette etc.) hängen bleiben kann um jegliches Verletzungsrisiko auszuschließen.

**12.** Prüfen Sie vor dem Gebrauch immer, ob der Verschlussmechanismus eingerastet und korrekt angepasst/justiert ist.

**13.** Verwenden Sie nur das vom Hersteller bestätigte Zubehör und entsprechende Ersatzteile. Der Einsatz von Fremdzubehör kann gefährlich sein.

**14.** Um jegliches Erstickenrisiko auszuschließen halten, Sie die

Plastikverpackung außerhalb der Reichweite von Babys und kleinen Kindern.



## Hochstuhl 6M - 36M / Max 15kg

Unsere Produkte wurden mit Sorgfalt entwickelt und geprüft, um die Sicherheit und den Komfort Ihres Babys zu gewährleisten. DIN EN14988:2017+A2:2024. - Kinderhochstühle.

### WARNUNG:

- Lassen Sie Ihr Kind nie unbeaufsichtigt.
- Verwenden Sie immer das Rückhaltesystem.
- Sturzgefahr: Das Kind darf nicht auf das Produkt klettern.
- Das Produkt erst dann gebrauchen, wenn alle Komponenten richtig montiert und eingestellt sind.

- Das Risiko offener Flammen und anderer starker Hitzequellen in der näheren Umgebung des Produktes berücksichtigen.
- Wenn sich Ihr Kind mit den Füßen am Tisch oder an einem anderen Gegenstand abstoßen kann, besteht die Gefahr des Umkippens.

## Zusätzliche Informationen

1. Das Produkt erst dann verwenden, wenn das Kind selbstständig sitzen kann;
2. Das Produkt nicht gebrauchen, wenn ein Teil beschädigt oder verformt ist oder fehlt;
3. Das Produkt beim Auf- und Zuklappen von Kindern fernhalten, um Verletzungen zu vermeiden;
4. Dieser Hochstuhl ist für selbstständig sitzende Kinder bis zu einem Alter von 3 Jahren bzw. einem Gewicht bis 15 kg ausgelegt.

## Hinweise zur Produktpflege

- Das Produkt muss regelmäßig gereinigt werden, um einwandfrei zu funktionieren. Wir empfehlen, die mechanischen Teile alle vierzehn Tage zu überprüfen und bei Bedarf zu reinigen.
- Im Falle von Schwierigkeiten beim Auf- oder Zuklappen keine übermäßige Kraft aufwenden. Stattdessen das Produkt reinigen.  
Wenn die Schwierigkeiten bestehen bleiben, wenden Sie sich an Ihren Händler.
- Reinigung: Mit einem Schwamm und milder Seife. Keine Reinigungsmittel verwenden.
- Zum Reinigen des Bezugs siehe Waschanleitungen auf dem Etikett.

## Umwelt

Wenn Sie das Produkt nicht mehr verwenden, bitten wir Sie, das Produkt entsprechend der lokalen Gesetzgebung umweltgerecht zu entsorgen.

## Fragen

Kontaktieren Sie bitte Ihren Händler vor Ort oder besuchen Sie uns auf unserer Website. Achten Sie darauf, dass Sie die folgenden Angaben zur Hand haben:

- Seriennummer
- Alter (Größe) und Gewicht Ihres Kindes.

## VEILIGHEID



### Wipstoel 0M - 6M / Max 9kg

Onze producten zijn met zorg vervaardigd en getest voor de veiligheid en het comfort van je kindje.

1. Deze wipstoel is ontworpen voor baby's vanaf 0 maand en tot 9kg. EN12790-1:2023

### WAARSCHUWING:

- Gemonteerd door volwassene
- Laat nooit uw kind alleen zonder toezicht.
- Gebruik dit product niet meer zodra het kind probeert te gaan zitten.
- Gebruik altijd het harnas, sluit het in elke omstandigheid.
- Dit product niet optillen of

verplaatsen met de baby erin.

- Gebruik het product niet meer indien er een onderdeel ontbreekt of defect is.

### Extra informatie

1. Regel de stand van de rugleuning afhankelijk van de activiteit: rechte zithouding voor de maaltijd, halve zithouding voor het spel en lighouding voor de rust.
2. Voor baby's tot 6 maanden (max. 9 kg) uitsluitend de volledig achteroverliggende stand gebruiken.
3. Om baby's psychomotorische ontwikkeling te stimuleren adviseren wij baby regelmatig een ander speelgoedje in de hand te geven.
4. Plaats baby niet langer dan 1u30 in het wipstoeltje.
5. Om schokken te voorkomen, raden wij af het wipstoeltje met 2 personen te dragen.
6. Om optimaal van uw product te kunnen genieten is het van groot belang het tafelstoeltje regelmatig te onderhouden. (voorkom dat vuil zich definitief in de bekleding vasthecht).
7. Raadpleeg het wasetiket voordat u de bekleding gaat reinigen. Het wasetiket

is aan de bekleding vastgehecht. Op het wasetiket treft u de onderhoudssymbolen.

**8.** Alvorens het product te demonteren dient men alle delen goed te bestuderen om later het geheel weer correct te kunnen monteren. Niet strijken. Om optimaal van uw product te kunnen genieten dienen mechanische delen regelmatig onderhouden te worden.

**9.** Laat het kind nooit in dit product slapen. Dit product is geen vervanging van een ledikant of wieg. Mocht het kind in slaap vallen, dan moet het in een geschikte wieg of wieg worden geplaatst.

**10.** Sluit steeds en in elke omstandigheid het harnas in combinatie met het tussenbeenstukje.

**11.** Pas het harnas op de lichaamsbouw van uw kind aan. Controleer regelmatig of het wipstoeltje geen losse schroeven of andere losse/scherpe delen bevat waaraan uw kind zich zou kunnen verwonden of zich met de kleding zou kunnen klemmen (touwtjes, fopspenen, fopspeenkettingen enz...).

**12.** Alvorens het product te gebruiken dient u alle sluitingen en mechanismen te controleren.

**13.** Gebruik uitsluitend accessoires, onderdelen of wisselstukken die door de

fabrikant of verdeler worden aanbevolen. Het gebruik van andere accessoires kan gevaar voor het kind opleveren.

**14.** Om verstikkingsgevaar te voorkomen dienen plastic zakken buiten bereik van kinderen bewaard te worden.



## Hoge kinderstoel 6M - 36M / Max 15kg

Onze producten werden zorgvuldig ontworpen en getest om de veiligheid en het comfort van uw baby te garanderen. EN14988:2017+A2:2024. - Hoge kinderstoelen.

### WAARSCHUWING:

- Laat nooit uw kind alleen zonder toezicht.
- Altijd het veiligheidstuigje gebruiken.
- Valgevaar: Laat uw kind niet op het product klimmen.
- Gebruik het product niet tenzij alle onderdelen correct

geplaatst en afgesteld werden.

- Let op het risico van open vuur en andere bronnen van sterke hitte in de buurt van het product.
- Let op het risico van kantelen wanneer uw kind met de voeten tegen de tafel of eender welke andere structuur kan stoten.

## Bijkomende informatie

1. Gebruik het product niet zolang het kind niet zelfstandig rechtop kan zitten
2. Gebruik het product niet wanneer er onderdelen stuk en versleten zijn of ontbreken;
3. Gelieve kinderen uit de buurt te houden wanneer u het product openvouwt om letsels te vermijden;
4. Deze hoge kinderstoel is bestemd voor kinderen die zelfstandig rechtop kunnen zitten tot 3 jaar of met een gewicht van max. 15 kg.

## Tips voor het onderhoud van het product

- Het product dient aan de voorschriften blijven voldoen om tevredenstellend te zijn. We raden u aan de mechanische onderdelen om de veertien dagen te controleren en indien nodig te reinigen.
- Forceer het product niet wanneer u het open- of dichtvouwt. Reinig het product. Contacteer uw leverancier wanneer de problemen aanhouden.
- Onderhoud: Gebruik een spons en zachte zeep. Gebruik geen detergens.
- Raadpleeg het label voor het wassen van de bekleding.

## Milieu

Wanneer je het product niet meer gebruikt, verzoeken wij je uit milieuoverwegingen het product gescheiden bij het afval te plaatsen, conform de lokale wetgeving.

## Vragen

Neem contact op met de winkel waar je het product hebt gekocht of bezoek onze website. Zorg dat je de volgende informatie bij de hand hebt:

- Serienummer
- De leeftijd (de lengte) en het gewicht van je kind.

## SEGURIDAD



### Gandulita 0M - 6M / Max 9kg

Nuestros productos han sido diseñados y testados debidamente, pensando en la seguridad y el confort de su hijo.

1. Esta gandulita se ha concebido para niños a partir de 0 meses y hasta 9kg.  
EN12790-1:2023

### CUIDADO:

- Montado por adulto
- No dejar nunca al niño desatendido.
- Deje de utilizar el producto cuando el niño comience a sentarse.
- Utilizar siempre el sistema de retención.
- No mueva ni levante este

producto mientras el niño se encuentre en su interior.

- No utilizar la gandulita si uno de los elementos falta o está roto.

### Consejos adicionales

1. No utilizar la gandulita si el bebé se mantiene sentado por sí mismo.
2. Para bebés de hasta 6 meses (máx. 9 kg), use únicamente la posición totalmente reclinada.
3. Para contribuir a su desarrollo psicomotor, dar un juguete al bebé mientras está en su gandulita, fuera de las comidas.
4. No dejar al bebé mucho tiempo en la gandulita : 1h30 máximo.
5. Para evitar el balanceo, no transportar la gandulita entre 2 personas.
6. Para un uso y duración óptimos del producto, debe limpiarlo regularmente.
7. Antes de lavarlo, consultar la etiqueta de composición textil cosida a la vestidura

dónde se encuentran las instrucciones y los símbolos para lavarlo correctamente.

**8.** Antes del desmontaje, ver como están montadas las diferentes piezas para volverlo a montar correctamente. No planchar. Todos los productos mecánicos necesitan un mantenimiento regular y un uso razonable para que sean duraderos.

**9.** Nunca deje que el niño duerma en este producto. Este producto no reemplaza un catre o una cuna. Si el niño se queda dormido, debe colocarse en una cuna o cuna adecuada..

**10.** El bebé debe sistemáticamente llevar el arnés cerrado y ajustado correctamente, incluso si se utiliza la gandulita durante una estancia corta.

**11.** Compruebe que la gandulita no tenga ningún tornillo mal apretado u otro elemento susceptible de herir al bebé o de engancharse en su ropa u otro objeto (cordón, chupetes, collar...), podría suponer un riesgo de estrangulación.

**12.** Antes de utilizar este producto de puericultura, verifique que los mecanismos de bloqueo estén bien cerrados y

correctamente ajustados.

**13.** Utilizar únicamente accesorios o piezas de recambio vendidos o aprobados por el fabricante. La utilización de otros accesorios puede ser peligrosa.

**14.** Para evitar riesgos de asfixia, mantenga las bolsas de plástico de la caja fuera del alcance de los bebés y los niños.



## Silla alta para niños 6M - 36M / Max 15kg

Nuestros productos han sido cuidadosamente concebidos y probados para garantizar la seguridad y comodidad de tu bebé. EN14988:2017+A2:2024. - Sillas altas infantiles.

### ADVERTENCIA:

- No dejar nunca al niño desatendido.
- Usar siempre el sistema de retención.

- Riesgo de caída: evita que el niño trepe por la silla.
- No utilices el producto hasta que sus componentes estén correctamente fijados y ajustados.
- Evita riesgos y no coloques este producto cerca de una chimenea u otra fuente de calor importante.
- Ten en cuenta el riesgo de basculación que existe en caso de que el niño apoye los pies contra una mesa u otra estructura.

## Información adicional

1. No utilices el producto hasta que el niño pueda sentarse solo;
2. No utilices el producto en caso de que alguna de sus piezas esté rota, doblada o

ausente;

3. Mantén al niño alejado cuando pliegues o despliegues el producto para evitar riesgos de lesiones;
4. Esta silla alta está concebida para niños que puedan sentarse solos y hasta 3 años de edad o un peso máximo de 15 kg.

## Recomendación de mantenimiento del producto

- El producto debe someterse a un mantenimiento periódico para garantizar su correcto funcionamiento. Te aconsejamos que compruebes y limpies si es preciso las piezas mecánicas cada dos semanas.
  - No lo fuerces en caso de que te resulte difícil plegarlo o desplegarlo. Limpia el producto.
- Si la dificultad persiste, ponte en contacto con tu proveedor.
- Cuidados: Utiliza una esponja y jabón suave. No utilices detergente.
  - Para lavar la funda, consulta la etiqueta de instrucciones.



## Medio ambiente

Cuando decida desechar el producto, le rogamos que, en interés del medioambiente, separe los residuos de conformidad con la legislación local en la materia.

## Preguntas

Póngase en contacto con su punto de venta o visite nuestra página web. Recuerde tener a mano la siguiente información:

- Número de serie
- Edad (altura) y peso de su hijo.

## SICUREZZA



### Sdraietta 0M - 6M / Max 9kg

I nostri prodotti sono stati ideati e collaudati con cura per la sicurezza e il comfort del vostro bambino.

1. La presente sdraietta è ideata per bambini da 0 mesi e fino a 9kg. EN12790-1:2023

### AVVERTENZA:

- Assemblato da adulto
- Non lasciare mai il bambino senza sorveglianza.
- Smettere di utilizzare il prodotto quando il bambino inizia a provare a sedersi.
- Utilizzare sempre il sistema di ritenuta.
- Non muovere o sollevare

questo prodotto con il bambino all'interno.

- Non utilizzare l'articolo in presenza di elementi rotti o mancanti.

### Informazioni supplementari

1. Da quando il bimbo può rimanere seduto da solo, vi consigliamo l'utilizzo di un seggiolone per garantirgli sicurezza e comfort.
2. Per bambini fino a 6 mesi (max 9 kg), utilizzare solo la posizione completamente reclinata.
3. Per contribuire al suo sviluppo psicomotorio, porgere al bimbo un giocchino quando è seduto nella sdraietta, fuori dall'orario del pasto.
4. Non lasciare il bambino troppo a lungo nella sdraietta: 1h30 max.
5. Per evitare dondolio, non trasportare la sdraietta in 2 persone.
6. Per ottimizzare l'utilizzo del seggiolino, mantenere pulito il prodotto regolarmente.
7. Prima del lavaggio, consultare l'etichetta di composizione del tessuto cucita sulla

confezione, per verificare i simboli di lavaggio.

**8.** Prima dello smontaggio, controllare il modo in cui tutti i pezzi sono stati montati, per rimontarli correttamente. Non stirare. Ricordare che lo stato delle parti meccaniche dipende da un utilizzo regolare e corretto, che migliora le prestazioni e rende il prodotto più durevole nel tempo.

**9.** Non lasciare mai che il bambino dorma in questo prodotto. Questo prodotto non sostituisce un lettino o una culla. Se il bambino si addormenta, dovrebbe essere collocato in un lettino o culla adatta.

**10.** Utilizzare sistematicamente il passagambe e le cinture correttamente agganciate e regolate, anche quando il bambino è seduto per pochi istanti.

**11.** Verificare che l'articolo non abbia viti avvitato in modo scorretto o altri elementi che potrebbero ferire il bambino o nei quali i suoi vestiti potrebbero restare impigliati (lacci, succhiotti, collanine, ecc...), per evitare qualsiasi rischio di strangolamento.

**12.** Prima dell'utilizzo, verificare che i meccanismi di fissaggio siano ben agganciati e sistemati correttamente.

**13.** Utilizzare esclusivamente accessori o pezzi di ricambio venduti o approvati dal produttore. L'utilizzo di altri accessori

potrebbe rivelarsi pericoloso.

**14.** Per evitare rischi di soffocamento, conservare i sacchetti in plastica dell'imballo fuori dalla portata dei neonati e dei bambini più piccoli.



## Seggiolone per bambini 6M - 36M / Max 15kg

I nostri prodotti sono stati ideati e collaudati con cura, per la sicurezza e il comfort del vostro bambino.

EN14988:2017+A2:2024. - Seggiolone per bambini.

### ATTENZIONE:

- Non lasciare mai il bambino incustodito.
- Utilizzare sempre la cintura di sicurezza.
- Rischio di caduta: impedire al bambino di arrampicarsi sul prodotto.
- Non utilizzare il prodotto

se tutti gli elementi non sono montati e regolati correttamente.

- Non posizionare il prodotto nelle vicinanze di un camino o di una fonte di forte calore per evitare rischi di bruciature.
- Rischio di ribaltamento se il bambino ha la possibilità di spingere i piedi contro il tavolo o un altro oggetto.

## Informazioni aggiuntive

1. Non utilizzare il prodotto fino a che il bambino non è in grado di stare seduto da solo.
2. Non utilizzare il prodotto se alcuni componenti sono rotti, deformati o mancanti.
3. Si raccomanda di tenere lontano il bambino durante l'apertura e la chiusura del prodotto, per evitare ogni rischio di ferita.

4. Questo seggiolone è ideato e sviluppato per bambini in grado di stare seduti da soli e fino a 3 anni o un peso massimo di 15 kg.

## Consigli per la cura del prodotto

- Per una completa soddisfazione il prodotto deve essere oggetto di una regolare manutenzione. Vi consigliamo di controllare e pulire se necessario le parti meccaniche ogni 15 giorni.
- Se compaiono difficoltà nel ripiegare o nell'aprire, non forzate mai, ma pulite il prodotto. Se le difficoltà persistono, contattate il rivenditore.
- Manutenzione: Utilizzate una spugna e un sapone delicato. Non utilizzate detersivi.
- Per il lavaggio del tessuto, consultate l'etichetta di istruzioni situata sul tessuto stesso.



## Ambiente

Quando smetterete di utilizzare il prodotto, vi preghiamo per la tutela dell'ambiente di smaltire il prodotto in modo differenziato e nel rispetto della normativa locale in materia.

## Domande

Siete pregati di contattare il punto vendita autorizzato o di visitare il nostro sito web. Assicuratevi di avere a portata di mano le seguenti informazioni:

- Numero di serie
- Et  (altezza) e peso del vostro bambino.

## SEGURANÇA



### Cadeira de balanço 0M - 6M / Max 9kg

Os nossos produtos foram concebidos e testados para garantir a segurança e o conforto da sua criança.

1. Esta cadeira de balanço destina-se a crianças a partir dos 0 meses e até aos 9kg.  
EN12790-1:2023

#### AVISO:

- Montado por adulto
- Nunca deixar a criança sem vigilância.
- Pare de utilizar o produto no momento que criança tentar ficar sentada.
- Utilizar sempre o sistema de retenção.
- Não mova nem eleve este

produto com a criança no interior

- Não utilizar o artigo de puericultura se um dos elementos estiver em falta ou danificado.

### Conselhos adicionais

1. A partir do momento em que a criança começa a sentar-se sozinha, aconselhamos a utilização de uma cadeira alta para a segurança e o conforto do bebé.
2. Para bebés até 6 meses (máx. 9 kg), utilize apenas a posição totalmente reclinada.
3. Para contribuir para o desenvolvimento psicomotor da criança dê-lhe um brinquedo quando estiver na espreguiçadeira, fora da hora da refeição.
4. Não deixar a criança na espreguiçadeira durante muito tempo: 1h30 máximo.
5. Para evitar balanços, a espreguiçadeira não deve ser transportada por 2 pessoas.
6. Para total satisfação, o produto necessita de lavagens regulares.

**7.** Antes de lavar, consulte a etiqueta da composição têxtil, cosida na confecção, onde poderá encontrar os símbolos de lavagem do produto.

**8.** Antes de desmontar, verificar a forma como estão montadas as diferentes partes de modo a voltar a montar correctamente. Não passar a ferro. Lembre-se que todos os produtos mecânicos dependem de uma manutenção regular e de uma utilização razoável, para oferecer completa satisfação e durabilidade.

**9.** Nunca deixe a criança dormir neste produto. Este produto não substitui um berço ou berçozinho. Se a criança adormecer, deve ser colocada numa cama ou berço adequado.

**10.** Apertar e ajustar sempre os cintos de segurança e o entre pernas mesmo se a criança estiver na espreguiçadeira durante pouco tempo.

**11.** Verificar se o artigo de puericultura não possui parafusos mal apertados ou outro elemento susceptível de magoar a criança assim como prender ou trilhar as suas roupas (cordões, chupetas, fi os, etc.), uma vez que pode provocar riscos de estrangulamento.

**12.** Antes de utilizar o artigo de puericultura verificar se os mecanismos

de bloqueamento estão bem engatados e correctamente ajustados.

**13.** Utilizar somente acessórios ou peças de substituição vendidos ou aprovados pelo fabricante. A utilização de outros acessórios pode tornar-se perigosa.

**14.** Para evitar riscos de asfixia, guardar os sacos plásticos da embalagem fora do alcance dos bebés e das crianças.



## Cadeira alta 6M - 36M / Max 15kg

Os nossos produtos foram cuidadosamente concebidos e testados para garantir a segurança e o conforto do seu bebé.

EN14988:2017+A2:2024. – Cadeiras altas para crianças.

### AVISOS:

- Nunca deixe a criança abandonada.
- Utilize o cinto de segurança sempre que o seu filho.

- Risco de queda: Evite que a criança suba para o produto.
- Não use o produto a não ser que todos os componentes estejam corretamente instalados e ajustados.
- Tenha cuidado com o risco de lareiras e outras fontes de calor forte na proximidade do produto.
- Tenha cuidado com o risco de inclinação quando a criança empurra os pés contra uma mesa ou outra estrutura.

## Informações adicionais

1. Não utilize o produto até que a criança consiga sentar-se sem ajuda;
2. Não utilize o produto se alguma peça estiver partida, rompida ou em falta;
3. Mantenha a criança afastada quando abre e fecha o produto para evitar lesões;

4. Esta cadeira alta destina-se a crianças capazes de sentar-se sem ajuda e até aos 3 anos ou com um peso máximo de 15 kg.

## Conselhos de manutenção do produto

- O produto deve ser sujeito a manutenção regular para fornecer satisfação total. Aconselhamos a verificar e, se necessário, a limpar as peças mecânicas a cada duas semanas.
- Não force se for difícil fechar ou abrir. Limpe o produto. Se a dificuldade persistir, contacte o seu fornecedor.
- Cuidados: Utilize uma esponja e sabão suave. Não utilize detergente.
- Para lavar o tecido, consulte a etiqueta de instruções.

## Ambiente

Quando deixar de usar o produto, solicitamos, por razões ambientais, que elimine o seu produto fazendo a triagem e cumprindo com a legislação local nesta matéria.



## Domande

Contacte o seu distribuidor local ou visite o nosso website. Tenha consigo as seguintes informações:

- Número de série
- A idade (o tamanho) e o peso do bebé.

## SÄKERHET



### Bakåtvänt babyskydd 0M - 6M / Max 9kg

Våra produkter har formgivits och testats med omsorg för att garantera ditt barns säkerhet och komfort.

1. Det bakåtvända babyskyddet är avsett för barn från 0 månader och upp till 9kg. EN12790-1:2023

### **WARNING:**

- Monteras av vuxen
- Lämna aldrig barnet utan uppsikt.
- Sluta att använda produkten när barnet börjar sätta sig.
- Detta bakåtvända babyskydd är inte avsett för längre sovstunder.
- Använd alltid bältssystemet.

- Använd inte det babyskyddet om några delar är sönder eller saknas.

### Ytterligare information

1. Så snart barnet kan sitta upp utan hjälp rekommenderar vi att du använder en barnstol för barnets säkerhet och komfort.
2. För spädbarn upp till 6 månader (max 9 kg), använd endast helt tillbakalutad position.
3. För att barnet ska utveckla sina motoriska färdigheter är det viktigt att ge det en liten leksak att leka med när det sitter i babyskyddet mellan måltiderna.
4. Låt inte barnet sitta kvar i babyskyddet under mycket långa perioder: högst 1,5 timma.
5. För att förhindra risken för att babyskyddet tippar framåt eller bakåt ska det aldrig bäras av två personer samtidigt.
6. Rengör babyskyddet med jämna mellanrum.
7. Se tvättråden på etiketten för

rengöring av textildelen.

**8.** Se till att notera hur de olika delarna ska sitta ihop innan du monterar isär produkten för att underlätta återmontering. Ska inte strykas. Kom ihåg att alla mekaniska produkter måste underhållas regelbundet och hanteras varsamt för maximal tillfredsställelse och lång varaktighet.

**9.** Låt aldrig barnet sova i denna produkt. Denna produkt ersätter inte en spjålsäng eller spjålsäng. Skulle barnet somna ska det läggas i en lämplig spjålsäng eller spjålsäng.

**10.** Kontrollera alltid att grenremmen och selen är rätt justerade och låsta, även om barnet bara ska sitta i babyskyddet en kort stund.

**11.** Kontrollera att barnavårdsartikeln inte innehåller några lösa skruvar eller andra delar som kan skada barnet eller fastna i barnets kläder (band, napp, halsband osv.) och därmed orsaka strypning.

**12.** Kontrollera att låsanordningarna är ordentligt låsta och korrekt justerade

innan du använder barnavårdsartikeln.

**13.** Använd inte tillbehör eller reservdelar utöver dem som har godkänts av tillverkarer eller återförsäljaren. Det kan vara farligt att använda andra tillbehör.

**14.** Håll allt förpackningsmaterial av plast utom räckhåll för barn för att förhindra risk för kvävning.



## Barnstol 6M - 36M / Max 15kg

Våra produkter har formgivits och testats med omsorg för att garantera ditt barns säkerhet och komfort.  
EN14988:2017+A2:2024. – barnstolar.

### WARNING:

- Lämna aldrig barnet utan uppsikt.
- Använd alltid bältessystemet.
- Fallrisk: Hindra barnet från att klättra på produkten.
- Använd inte produkten

om inte alla delar är korrekt monterade och justerade.

- Var medveten om risken för öppen eld och andra kraftiga värmekällor i närheten av produkten.
- Var medveten om risken för att produkten kan tippa när barnet trycker fötterna mot ett bord eller någon annan struktur.

## Ytterligare information

1. Använd inte produkten förrän barnet kan sitta upp utan hjälp.
2. Använd inte produkten om någon del är trasig, sönder eller saknas.
3. Se till att barnen inte är i närheten när du fäller ut och fäller ihop produkten för att undvika skador.
4. Barnstolen är avsedd för barn som kan sitta upp utan hjälp och upp till 3 år eller en maxvikt på 15 kg.

## Skötselråd för produkten

- Produkten måste underhållas regelbundet för att ge full belåtenhet. Vi rekommenderar att du kontrollerar och vid behov rengör de mekaniska delarna var fjortonde dag.
- Tvinga inte om det blir svårt att fälla upp eller ihop stolen. Rengör produkten. Om svårigheterna kvarstår, kontakta leverantören.
- Underhåll: Använd en svamp och en mild tvål. Använd inte rengöringsmedel.
- Se tvättråden på etiketten för rengöring av textildelen.

## Miljö

Ta hänsyn till miljön. Vi uppmanar dig att kassera produkten på en lämplig återvinningsstation enligt lokal lagstiftning när du ska sluta använda den.



## Frågor

Kontakta din lokala leverantör eller besök vår webbplats. När du gör det, ha följande information till hands:

- Serienummer
- Barnets ålder (längd) och vikt

## SIKKERHED



### Baby-stol 0M - 6M / Max 9kg

Vores produkter er blevet omhyggeligt formgivet og testet med henblik på dit barns sikkerhed og komfort.

1. Denne barnestol er beregnet til børn fra 0 måneder op til 9kg. EN12790-1:2023

### ADVARSEL:

- Samlet af voksen
- Efterlad aldrig dit barn alene.
- Brug ikke produktet længere, når barnet begynder at kunne sidde.
- Anvend altid fastgørelsessystemet.
- Løft eller flyt aldrig dette produkt med barnet i.
- Anvend ikke barnestolen, hvis nogen komponenter er i stykker

eller mangler.

### Yderligere råd

1. Så snart dit barn er i stand til at sidde uden hjælp, anbefaler vi, at du bruger en høj stol for dit barns sikkerhed og komfort.
2. For babyer op til 6 måneder (maks. 9 kg), brug kun den fuldt tilbagelænedede position.
3. For at kunne udvikle hans eller hendes motoriske evner, så husk at give barnet et lille stykke legetøj at lege med, når det er i baby-stolen mellem måltiderne.
4. Efterlad ikke barnet i baby-stolen i længere perioder: Maksimalt 1,5 timer.
5. For at forhindre risiko for vipning bør baby-stolen aldrig bæres af to personer.
6. Rengør baby-stolen regelmæssigt.
7. Se vaskeanvisningmærket angående vask af betrækket.
8. For at lette gensamling bør man notere, hvorledes de forskellige dele passer sammen, inden produktet skilles ad. Må ikke stryges. Husk, at alle mekaniske produkter har brug for regelmæssig vedligeholdelse og forsigtig brug, hvis de skal yde maksimal tilfredshed og vare en

lang tid.

**9.** Lad aldrig barnet sove i dette produkt. Dette produkt erstatter ikke en tremmeseng eller en vugge. Skulle barnet falde i søvn, så skal det placeres i en passende tremmeseng eller tremmeseng

**10.** Kontrollér altid, at skridtstroppen og selen er korrekt justeret og låst, også selvom barnet kun skal sidde en kort tid.

**11.** Sørg for at kontrollere, at din barneplejartikel ikke indeholder nogen løse skruer eller andre dele, der kan skade dit barn eller få fat i eller fange hans eller hendes tøj (bændler, sut, halskæde, etc...) og dermed forårsage kvælning.

**12.** Kontrollér, at låsemekanismer er korrekt tilsluttet og justeret, inden du anvender barneplejartiklen.

**13.** Brug kun tilbehør eller reservedele, som er godkendt af fabrikanten. Brug af andet tilbehør kan være farligt.

**14.** For at undgå risiko for kvælning skal plastposer og –emballage holdes uden for (små) børns rækkevidde.



## Høj stol 6M - 36M / Max 15kg

Vore produkter er blevet omhyggeligt designet og testet for at sikre dit barns sikkerhed og komfort. EN14988:2017+A2:2024. - Børns højde stole.

### ADVARSEL:

- Efterlad aldrig barnet uden opsyn.
- Brug altid selen.
- Faldfare: Forhindr dit barn i at klatre på produktet.
- Anvend ikke produktet medmindre alle komponenter er korrekt tilpasset og justeret.
- Vær opmærksom på risikoen ved åben ild og andre kraftige varmekilder i nærheden af produktet.

• Vær opmærksom på risikoen for vippen, når dit barn kan stemme fødderne mod et brod eller anden konstruktion.

## Yderligere information

1. Produktet må ikke anvendes før barnet kan sidde opret uden hjælp.
2. Produktet må ikke anvendes, hvis nogen del er i stykker, revet eller mangler.
3. Hold barnet væk, når produktet foldes ud eller foldes sammen for at undgå skade.
4. Denne høje stol er beregnet til børn, der kan sidde op uden hjælp og op til 3 år eller en maksimal vægt på 15 kg.

## Råd om pleje af produktet

- Produktet skal vedligeholdes regelmæssigt for at give fuld tilfredshed. Vi tilråder, at du tjekker og om nødvendigt rengør mekaniske dele hver fjortende dag.
- Brug ikke kraft, hvis det bliver vanskeligt at folde det sammen eller folde det ud. Rengør produktet, hvis vanskelighederne vedvarer, kontakt din leverandør,

- Pleje: Anvend en svamp og en mild sæbe. Brug ikke rengøringsmiddel.
- E instruktionsetiketten ved vask af stoffet.

## Miljø

Af hensyn til miljøet bedes du aflevere dette produkt i egnede affaldsdeponeringsanlæg i overensstemmelse med lokal lovgivning.

## Spørgsmål

Kontakt din lokale forhandler eller besøg vores hjemmeside. Sørg for at have følgende oplysninger ved hånden:

- Serienummer
- Dit barns alder (højde) og vægt.

## TURVALLISUUS



### Vauvakeinu 0M - 6M / Max 9kg

Tuotteemme on suunniteltu ja testattu tarkasti lapsesi turvallisuuden ja mukavuuden takaamiseksi.

1. Tämä vauvakeinu on tarkoitettu lapsille syntymästä aina 9kg:n painoon asti.  
EN12790-1:2023

### VAROITUS:

- Aikuisen kokoama
- Älä jätä lasta koskaan yksin rattaisiin.
- Lopeta tuotteen käyttäminen kun lapsi alkaa istua
- Käytä aina rajoitinlaitetta.
- Älä koskaan anna lapsen nukkua tässä tuotteessa. Tämä tuote ei korvaa pinnasänkyä

tai pinnasänkyä. Jos lapsi nukahtaa, se tulee laittaa sopivaan pinnasänkyyn.

• Älä käytä vauvakeinua, jos siinä on rikkinäisiä tai puuttuvia osia.

### Lisäohjeita

1. Heti kun lapsi pystyy istumaan ilman tukea, suosittelimme, että käytät syöttötuolia lapsen turvallisuuden ja mukavuuden tähden.
2. Alle 6 kuukauden ikäisille vauvoille (enint. 9 kg) käytä vain täysin kallistettua asentoa.
3. Lapsen psykomotoristen taitojen kehittämiseksi muista antaa hänelle pieni lelu, jolla hän voi leikkiä vauvakeinussa ollessaan aterioiden välillä.
4. Älä jätä lasta vauvakeinuun liian pitkäksi aikaa: maksimiaika 1,5 tuntia.
5. Kippaamisen välttämiseksi vauvakeinua ei saa koskaan kuljettaa yhdessä toisen

henkilön kanssa.

**6.** Puhdista vauvakeinu säännöllisesti.

**7.** Päälyskankaan pesua varten katso sinä olevaa ohjemerkinä.

**8.** Ennen kuin purat tuotteen, huomioi tarkoin, miten eri osat on sovitettu toisiinsa, jotta tuote olisi helpompi koota uudelleen. Ei saa silittää. Muista, että kaikki mekaaniset tuotteet ovat riippuvaisia säännöllisestä huollosta ja järkevistä käytöstä, jotta ne vastaisivat optimaalisesti odotuksia ja niillä olisi pitkä käyttöikä.

**9.** Älä liikuta tai nosta tätä tuotetta lapsen ollessa sen sisällä.

**10.** Tarkista aina, että haarahihna ja valjaat on kiinnitetty oikein ja lukittu, vaikka keinoa käytetään vain lyhytaikaisesti.

**11.** Varmista, ettei lastentarvikkeessasi ole irrallisia ruuveja eikä mitään osia, jotka saattaisivat vahingoittaa lasta tai tarttua hänen vaatteisiinsa (nauhoja, tutteja, kaulaketjuja jne...), ja näin aiheuttaa kuristumisen.

**12.** Älä käytä vauvakeinua, jos siinä on

rikkinäisiä tai puuttuvia osia.

**13.** Tarkista, että lukitusmekanismit on kytketty ja säädetty oikein, ennen kuin käytät lastentarvikettasi.

**14.** Pidä kaikki muovipussit ja -pakkaukset pois vauvojen ja pienten lasten ulottuvilta.



## Lasten syöttötuoli 6M - 36M / Max 15kg

Tuotteenne on suunniteltu ja testattu huolellisesti lasten turvallisuutta ja mukavuutta varten. EN14988:2017+A2:2024. - Lasten syöttötuolit.

### VAROITUS:

- Älä koskaan jätä lasta ilman valvontaa.
- Käytä aina rajoitinlaitetta.
- Putoamisvaara: Estä lastasi kipeästä tuotteen päälle.

- Älä käytä tuotetta, elleivät kaikki osat ole sovitettu ja säädetty oikein.
- Ole tietoinen avotulien ja muiden voimakkaiden lämmönlähteiden vaarasta tuotteen läheisyydessä.
- Ole tietoinen kallistumisvaarasta, jos lapsi voi työntää jalkansa pöytää tai mitä tahansa rakennetta vasten.

## Lisätietoja

1. Älä käytä tuotetta, ennen kuin lapsi pystyy istumaan ilman tukea;
2. Älä käytä tuotetta, jos jokin osa on murtunut, repeytynyt tai puuttuva;
3. Pidä lapsi välimatkan päässä, kun avaat tai taitat tuotetta kokoon loukkaantumisen välttämiseksi;
4. Tämä syöttötuoli on tarkoitettu

lapsille, jotka pystyvät istumaan ilman tukea ja kolmivuotiaaksi saakka tai joiden enimmäispaino on 15 kg.

## Tuotteen huolto-ohje

- Tuote on huollettava säännöllisesti, jotta se antaisi täyden tyydytyksen. Kehotamme sinua tarkistamaan ja tarpeen vaatiessa puhdistamaan mekaaniset osat kahden viikon väliajoin.
- Älä käytä voimaa, jos tuotteen kokoon taittamisessa ja avaamisessa ilmenee vaikeuksia. Puhdista tuote. Jos vaikeudet jatkuvat, ota yhteys hankkijaasi.
- Huolto: Käytä sientä ja mietoa saippuaa. Älä käytä puhdistusaineita.
- Päälyllyskankaan pesua varten katso siinä olevaa ohjemerkinä.

## Ympäristö

Ympäristönsuojelun kannalta on tärkeää, että kun et enää käytä tätä tuotetta, hävität sen asianmukaisesti paikallisten määräysten mukaisesti.

## Kysyttävää

Ota yhteys paikalliseen valtuutettuun jälleenmyyjään tai vieraille kotisivuillamme.

Kun teet niin, pidä seuraavat tiedot saatavilla:

- Sarjanumero
- Lapsen ikä, pituus ja paino.

## SIKKERHET



### Vippe stol 0M - 6M / Max 9kg

Vår produkter er blitt omhyggelig designet og testet for å sikre ditt spedbarns trygghet og komfort.

1. Denne vippestolen er tiltenkt for barn fra 0 måneder og opp til 9kg. EN12790-1:2023

### ADVARSEL:

- Satt sammen av en voksen
- Aldri etterlat barnet ditt uten tilsyn.
- Slutt å benytte produktet når barnet begynner å sitte på egen hånd.
- Bruk alltid sikringssystemet.
- Du må ikke flytte eller løfte dette produktet når barnet sitter

i det.

- Ikke bruk vippestolen hvis noen komponenter er ødelagt eller mangler.

### Ytterligere råd

1. Så snart barnet ditt er i stand til å sitte selv, anbefaler vi at du bruker en høy barnestol for sikkerheten og komforten til barnet ditt.
2. For babyer opptil 6 måneder (maks. 9 kg), bruk kun fullstendig tilbakelent posisjon.
3. For å utvikle barnets motoriske ferdigheter, husk å gi barnet et lite leketøy å leke med når det sitter i babystolen mellom måltider.
4. Ikke la barnet sitte i babystolen i veldig lange perioder: maks. 1,5 timer.
5. For å unngå risikoen å velte, skal babystolen aldri bæres av to personer.
6. Rengjør babystolen regelmessig.
7. For å vaske stoffet, se instruksjonene på etiketten.
8. For å gjøre gjenmontering enklere, sørg for at du merker deg hvordan de ulike

delene kobles sammen for demontering av produktet. Ikke stryk produktet. Husk at alle mekaniske produkter trenger regelmessig vedlikehold og forsiktig bruk hvis de skal gi maksimal tilfredsstillende og vare i lang tid.

**9.** La aldri barnet sove i dette produktet. Dette produktet erstatter ikke barneseng eller barneseng. Skulle barnet sovne, så bør det legges i en passende barneseng eller barneseng.

**10.** Kontroller alltid at remmen mellom beina og selen er riktig justert og låst, selv om barnet bare sitter i stolen en kort tid.

**11.** Sørg for å kontrollere at dette barneproduktet ikke inneholder noen løse skruer eller andre deler som kan skade barnet eller fange eller sette i klem hans eller hennes klær (bånd, smokk, halskjede osv. ...), og dermed føre til kvelning.

**12.** Kontroller at låsemekanismene er riktig festet og justert før du bruker barneproduktet.

**13.** Ikke bruk tilbehør eller utskiftingsdeler bortsett fra de som er godkjent av produsenten. Bruk av annet tilbehør kan være farlig.

**14.** For å unngå risikoen for kvelning, skal alle plastposer og plastemballasjer være utenfor spedbarns og småbarns rekkevidde.



## Høy barnestol 6M - 36M / Max 15kg

Våre produkter er nøye utformet og testet for å sørge for barnets sikkerhet og komfort. EN14988:2017+A2:2024. - Høye barnestoler.

### ADVARSEL:

- Aldri etterlat barnet uten tilsyn.
- Bruk alltid sikringssele.
- Fallfare: Forhindre at barnet klatrer på produktet.
- Ikke bruk produktet med mindre alle komponenter er riktig festet og tilpasset.
- Vær oppmerksom på risikoen fra åpen ild og andre sterke varmekilder i nærheten av

produktet.

- Vær oppmerksom på risikoen for å velte når barnet kan presse føttene sine mot et bord eller en annen struktur.

## Ytterligere informasjon

1. Ikke bruk produktet før barnet er i stand til å sitte selv;
2. Ikke bruk produktet hvis noen deler er ødelagt, revet eller mangler;
3. Hold barnet unna når produktet slås ut eller legges sammen for å unngå skade;
4. Denne høye barnestolen er tiltenkt barn som er i stand til å sitte selv, og opp til 3 år eller en maksimal vekt på 15 kg.

## Råd om vedlikehold av produktet

- Produktet må holdes i god stand for å gi full tilfredshet. Vi anbefaler at du kontrollerer, og ved behov, rengjør mekaniske deler annenhver uke.
- Ikke bruk krefter hvis det blir vanskelig å legge det sammen eller slå det ut. Rengjør

produktet. Hvis vanskelighetene vedvarer, ta kontakt med leverandøren.

- Vedlikehold: Bruk en svamp og mild såpe. Ikke bruk rengjøringsmiddel.
- For å vaske stoffet, se instruksjonsetiketten.

## Miljø

Av miljømessige grunner ber vi deg kvitte deg med dette produktet i egnede avfallsdeponier i overensstemmelse med lokal lovgivning, etter at du har holdt opp å bruke det.

## Spørsmål

Vennligst kontakt din lokale distributør eller besøk vårt nettsted. Når du gjør det, pass på å ha følgende informasjon for hånden:

- Serienummer
- Barnets alder (høyde) og vekt.

## ΑΣΦΑΛΕΙΑ



### Ανακλινόμενο Λίκνο 0M – 6M / Max 9kg

Τα προϊόντα μας έχουν σχεδιαστεί και ελεγχθεί προσεκτικά ώστε να διασφαλίζεται η ασφάλεια και η άνεση του μωρού σας.

1. Αυτή η ανακλινόμενη κούνια προορίζεται για παιδιά από 0 μηνών και βάρους έως 9kg.  
EN12790-1:2023

### ΠΡΟΕΙΔΟΠΟΙΗΣΗ:

- συναρμολογείται από ενήλικα
- Μην αφήνετε ποτέ το παιδί σας χωρίς επιτήρηση.
- Σταματήστε να χρησιμοποιείτε το προϊόν όταν το παιδί αρχίσει να κάθεται.
- Μην μετακινείτε ή ανυψώνετε αυτό το προϊόν

όταν το παιδί βρίσκεται μέσα σε αυτό.

- Χρησιμοποιείτε πάντοτε το σύστημα συγκράτησης.
- Μην χρησιμοποιείτε την ανακλινόμενη κούνια εάν κάποιιο εξάρτημα έχει σπάσει ή λείπει

### Επιπλέον συμβουλές

1. Από τη στιγμή που το παιδί σας θα μπορεί να κάθεται χωρίς βοήθεια, συνιστούμε να χρησιμοποιήσετε καρεκλάκι φαγητού για την ασφάλεια και την άνεση του παιδιού σας.
2. Για μωρά έως 6 μηνών (μέγ. 9 κιλά), χρησιμοποιείτε μόνο την πλήρως ανακλινόμενη θέση.
3. Προκειμένου να αναπτύξετε τις κινητικές δεξιότητες του παιδιού, θυμηθείτε να του δώσετε ένα μικρό παιχνίδι για να παίζει όταν κάθεται στο καρεκλάκι μεταξύ γευμάτων.
4. Μην αφήνετε το παιδί στο καρεκλάκι για πολύ μεγάλο χρονικό διάστημα: 1.5 ώρα το μέγιστο.
5. Για να αποφευχθεί ο κίνδυνος

ανατροπής, το καρεκλάκι δεν θα πρέπει ποτέ να μεταφέρεται από δύο άτομα.

**6.** Καθαρίζετε το καρεκλάκι τακτικά.

**7.** Για να πλύνετε το ύφασμα, παρακαλούμε συμβουλευτείτε την ετικέττα με τις οδηγίες.

**8.** Για να διευκολυνθείτε στη συναρμολόγηση, φροντίστε να κρατήσετε σημειώσεις για το πώς συνδυάζονται μεταξύ τους τα διάφορα κομμάτια προτού αποσυναρμολογήσετε το προϊόν.

Μην το σιδερώνετε. Θυμηθείτε ότι όλα τα μηχανικά μέρη χρήζουν τακτικής συντήρησης και προσεκτικής χρήσης για να παράσχουν μέγιστη ικανοποίηση και να κρατήσουν μεγαλύτερο χρονικό διάστημα.

**9.** Μην αφήνετε ποτέ το παιδί να κοιμάται σε αυτό το προϊόν. Αυτό το προϊόν δεν αντικαθιστά μια κούνια ή μια κούνια. Εάν το παιδί αποκοιμηθεί, τότε θα πρέπει να το τοποθετήσετε σε κατάλληλη κούνια ή κούνια.

**10.** Βεβαιωθείτε πάντα ότι οι ιμάντες του καβάλου και οι ιμάντες ώμου είναι σωστά ρυθμισμένοι και

ασφαλισμένοι ακόμα κι αν το παιδί τοποθετηθεί στη κούνια για μικρό χρονικό διάστημα.

**11.** Φροντίστε να ελέγξετε ότι το προϊόν παιδικής φροντίδας σας δεν περιέχει χαλαρές βίδες ή οποιοδήποτε άλλο εξάρτημα που ενδέχεται να τραυματίσει το παιδί ή να πιαστεί στα ρούχα του (κορδέλα, κουκλάκι, κολιέ κτλ.), και κατά συνέπεια να προκαλέσει στραγγαλισμό.

**12.** Ελέγξτε ότι οι μηχανισμοί ασφάλισης είναι σωστά ασφαλισμένοι και ρυθμισμένοι προτού χρησιμοποιήσετε το προϊόν παιδικής φροντίδας σας.

**13.** Μην χρησιμοποιείτε εξαρτήματα ή ανταλλακτικά εκτός εκείνων που έχουν εγκριθεί από τον κατασκευαστή. Η χρήση άλλων εξαρτημάτων μπορεί να αποβεί επικίνδυνη.

**14.** Για να αποφευχθεί ο κίνδυνος ασφυξίας, φυλάσσετε όλες τις πλαστικές σακούλες και τα υλικά συσκευασίας μακριά από βρέφη και μικρά παιδιά.



## Καρεκλάκι φαγητού για παιδιά 6Μ – 36Μ / Max 15kg

Τα προϊόντα μας έχουν σχεδιαστεί με προσοχή και ελεγχθεί για να διασφαλίσουν την ασφάλεια και την άνεση του μωρού σας. EN14988:2017+A2:2024. – Βρεφικά καρεκλάκια φαγητού.

### **ΠΡΟΕΙΔΟΠΟΙΗΣΗ:**

- Μην αφήνετε ποτέ το παιδί σας χωρίς επιτήρηση.
- Χρησιμοποιείτε πάντα το σύστημα πρόσδεσης.
- Κίνδυνος πτώσης: μην επιτρέπετε στο παιδί σας να ανεβαίνει επάνω στο προϊόν.
- Μην χρησιμοποιείτε το προϊόν παρά μόνον εάν όλα τα μέρη του έχουν

τοποθετηθεί και ρυθμιστεί σωστά.

- Μην τοποθετείτε το προϊόν κοντά σε τζάκι ή άλλες πηγές έντονης θερμότητας προς αποφυγή του κινδύνου φωτιάς.
- Κίνδυνος ανατροπής εάν το παιδί μπορέσει να σπρώξει με τα πόδια του ένα τραπέζι ή οποιαδήποτε άλλη επιφάνεια.

### **Επιπρόσθετες πληροφορίες**

1. Μην χρησιμοποιείτε το προϊόν μέχρις ότου το παιδί να μπορέσει να καθήσει χωρίς βοήθεια.
2. Μην χρησιμοποιείτε το προϊόν εάν κάποιο τμήμα του είναι σπασμένο, σκισμένο ή λείπει.
3. Παρακαλούμε κρατήστε τα παιδιά μακριά κατά την δίπλωση και

αναδίπλωση του προϊόντος προς αποφυγή τραυματισμών.

4. Αυτό το Καρεκλάκι Φαγητού προορίζεται για παιδιά που μπορούν να καθίσουν χωρίς βοήθεια και έως 3 ετών ή μέγιστου βάρους 15 kg.

## Οδηγίες φροντίδας προϊόντος

- Για να εκμεταλλευτείτε στο έπακρο το προϊόν σας, θα πρέπει να το συντηρείτε τακτικά. Συνιστούμε να το ελέγχετε κάθε δεκαπέντε ημέρες και να καθαρίζετε τα μηχανικά μέρη εάν απαιτείται.
- Εάν είναι δύσκολο να διπλωθεί ή να ξεδιπλωθεί, μην το ζορίζετε ποτέ. Καθαρίστε το προϊόν. Εάν εξακολουθήσετε να δυσκολεύεστε, επικοινωνήστε με τον προμηθευτή σας.
- Φροντίδα: Χρησιμοποιήστε σφουγγάρι και μαλακό σαπούνι. Μην χρησιμοποιείτε απορρυπαντικό.
- Για το πλύσιμο του υφάσματος,

παρακαλούμε συμβουλευτείτε την ετικέτα με τις οδηγίες.

## Περιβάλλον

Για περιβαλλοντικούς λόγους, το προϊόν πρέπει να απορρίπτεται μετά τη χρήση του στην κατάλληλη μονάδα επεξεργασίας απορριμμάτων σύμφωνα με την τοπική νομοθεσία.

## Ερωτήσεις

Επικοινωνήστε με τον τοπικό διανομέα ή επισκεφτείτε την ιστοσελίδα μας. Πρέπει να έχετε στη διάθεσή σας τα παρακάτω στοιχεία:

- Σειριακός αριθμός
- Ηλικία (ύψος) και βάρος του παιδιού σας.

## GÜVENLİK



### Ana Kucağı 0M - 6M / Max 9kg

Bebğinizin güvenliği ve rahatından emin olmak için ürünlerimiz özenle tasarlanmış ve test edilmiştir.

1. Bu ana kucacı 0 aylıktan 9kg'a kadar olan çocuklar içindir. EN12790-1:2023

### UYARI:

- Yetişkin tarafından monte
- Asla çocuğunuzu gözetimsiz bırakmayınız.
- Çocuk oturmaya başladığında ürünü kullanmayı bırakınız
- Her zaman çocuk emniyet sistemini kullanın.
- Bebek içindeyken bu ürünü taşımayınız ya da kaldırmayınız
- Ana kucacını herhangi bir

parçası kırık, yırtık veya eksikse kullanmayın.

### İlave öneriler

1. Çocuğunuz yardımsız oturmaya başlar başlamaz, güvenliği ve konforu için bir mama sandalyesi kullanmanızı öneririz.
2. 6 aya kadar olan bebekler için (maks. 9 kg), yalnızca tamamen yatık pozisyonu kullanın.
3. Çocuğün motor becerilerini geliştirmek için, yemek aralarında bebek sandalyesindeyken ona oynayabileceği küçük bir oyuncak vermeyi unutmayın.
4. Çocuğu çok uzun süreler boyunca bebek sandalyesinde bırakmayın: en fazla 1,5 saat.
5. Devrilme riskini önlemek için, bebek sandalyesi asla iki kişi tarafından taşınmamalıdır.
7. Bebek sandalyesini düzenli olarak temizleyin.
8. Kumaşı yıkarken, lütfen talimat etiketini bakın.
9. Tekrar montaj yapmayı kolaylaştırmak için, ürünü demonte etmeden önce farklı

parçaların nasıl takıldığını bir yere not edin. Ütülemeyin. Tüm mekanik ürünlerin maksimum memnuniyet sağlaması ve uzun ömürlü olması için düzenli bakım ve dikkatli kullanım gerektirdiğini unutmayın.

**10.** Çocuğun bu üründe uyumasına asla izin vermeyin. Bu ürün karyola veya beşik yerine geçmez. Çocuk uyuyakalırsa, uygun bir beşik veya beşik içine yerleştirilmelidir

**11.** Çocuk kısa süreliğine kullanacak olsa bile, geçmeli tokalı kayışın ve kemerin doğru şekilde ayarlanmış olduğunu her zaman kontrol edin.

**12.** Çocuk ürününüzde herhangi bir gevşek vidanın, çocuğa zarar verebilecek, giysisine takılıp veya giysisini sıkıştırıp (kurdele, emzik, kolye vs) boğulmaya neden olabilecek başka bir parçanın olmadığından emin olmak için kontrol edin.

**13.** Üreticinin tavsiye ettiklerinin dışındaki aksesuar ve yedek parçaları kullanmayın. Başka aksesuarların kullanılması tehlikeli olabilir.

**14.** Boğulma riskini önlemek için tüm naylon poşet ve ambalajları bebek ve küçük çocuklardan uzak tutunuz.



## Mama Sandalyesi 6M - 36M / Max 15kg

Ürünlerimiz, bebeğinizin emniyeti ve konforu için dikkatle tasarlanmış ve test edilmiştir.

EN14988:2017+A2:2024. - Çocuk mama sandalyeleri.

### UYARI:

- Asla çocuğunuzu gözetimsiz bırakmayın.
- Daima emniyet kemeri sistemini kulla.
- Düşme tehlikesi: Çocuğunuzun ürüne tırmanmasını engelleyin.
- Tüm parçalar doğru şekilde takılıp ayarlanmadığı takdirde ürünü kullanmayın.
- Ürünün yakınındaki açık ateş ve diğer güçlü ısı kaynakları tehlikesine karşı daima çok

dikkatli olun.

• Çocukunuz ayaklarıyla bir masayı veya başka bir yapıyı ittiğinde meydana gelebilecek devrilme tehlikesine karşı daima çok dikkatli olun.

## İlave bilgiler

1. Çocuk yardımsız oturabilir hale gelene kadar ürünü kullanmayın;
2. Herhangi bir parçası kırık, yırtık veya eksikse ürünü kullanmayın;
3. Lütfen yaralanmaları önlemek için ürünü katlarken veya açarken çocukları uzakta tutun;
4. Bu Mama Sandalyesi yardımsız oturabilen ve 3 yaşına ya da 15 kg'a kadar olan çocuklar içindir.

## Ürün bakım önerisi

• Tam memnuniyet için ürün düzenli olarak bakıma tabi tutulmalıdır. Her on beş günde bir mekanik parçaların kontrol edilmesini ve gerekiyorsa temizlenmesini öneririz.

- Güç bir şekilde katlaması veya açılması durumunda zorlamayın. Ürünü temizleyin. Güçlük devam ederse, tedarikçinizle temasa geçin.
- Bakım: Sünger ve yumuşak bir sabun kullanın. Deterjan kullanmayın.
- Kumaşı yıkarken, lütfen talimat etiketine bakın.

## Çevre

Bu ürünü artık kullanmayacağınızda çevreyi korumak amacıyla ürünü yerel kurallara uygun olarak çöp çeşidine göre ayırarak atmanızı rica ederiz.

## Sorular

Lütfen ülkenizdeki distribütörü ile temas kurun veya web sitemizi ziyaret edin.Bunu yaparken lütfen aşağıdaki bilgileri hazır tutun:

- Seri numarası
- Çocukunuzun yaşı (boyu) ve kilosu.
- Taşıma ve Nakliye Esnasında Dikkat Edilmesi

## Gereken Hususlar:

Ürün orijinal ambalaj/kolisinde muhafaza edilmelidir. Satın aldığınız ürünün orijinal kolisi ile birlikte aracınıza teslim edilmesini istiyorsanız, ürünün orijinal ambalajının/ kolisinin kapalı ve hasar görmemiş olduğundan emin olunuz. Ürünler nakliye ve taşıma esnasında kutu üzerinde belirtilen taşıma yönü dikkate alınarak taşınmalıdır. Ürünleri yüksek dereceli sıcaklıklardan, ateşten ve darbelerden koruyunuz, ıslak ve rutubetli ortamlarda muhafaza etmeyiniz.

## BEZPIECZEŃSTWO



### Kołyska odchylana dla dzieci, 0M - 6M / Max 9kg

Nasze produkty zostały starannie zaprojektowane i sprawdzone, aby zapewnić dziecku bezpieczeństwo i wygodę.

1. Niniejsza odchylana kołyska jest przeznaczona dla dzieci od chwili narodzin (0 miesięcy) do uzyskania wagi 9kg.  
EN12790-1:2023

### OSTRZEŻENIE:

- Złożony przez osobę dorosłą
- Nigdy nie zostawiaj swojego dziecka bez opieki.
- Przestać użytkować produkt, kiedy dziecko zaczyna siadać.
- Należy zawsze używać systemu zapięć dla dziecka.

- Nie przemieszczać produktu ani go nie podnosić, jeżeli znajduje się w nim dziecko.
- Nie używać odchylanej kołyski, jeśli którykolwiek z jej elementów jest uszkodzony lub go brakuje.

### Dodatkowe porady

1. Gdy tylko dziecko będzie mogło samodzielnie siedzieć, zalecamy używanie wysokiego krzeselka dla jego bezpieczeństwa i wygody.
2. Dla niemowląt do 6 miesięcy (maks. 9 kg) używać wyłącznie pozycji całkowicie odchylonej.
3. Aby rozwinąć umiejętności motoryczne dziecka, należy dać mu małą zabawkę do zabawy, gdy między posiłkami siedzi w foteliku dziecięcym.
4. Nie zostawiać dziecka w foteliku dziecięcym na bardzo długi czas: maks. 1,5 godziny.
5. Aby zapobiec ryzyku przewrócenia, fotelik dziecięcy nigdy nie powinien być

przenoszony przez dwie osoby.

**7.** Należy regularnie czyścić fotelik dziecięcy.

**8.** Sposób czyszczenia tkanin podano na metce.

**9.** W celu ułatwienia ponownego montażu, przed rozmontowaniem produktu zapamiętać, jak poszczególne części są zamontowane. Nie prasować. Należy pamiętać, że wszystkie części mechaniczne będą sprawne i będą mieć większą żywotność, jeżeli będą prawidłowo użytkowane i konserwowane.

**10.** Nigdy nie pozwól dziecku spać w tym produkcie. Ten produkt nie zastępuje łóżeczka ani kołyski. Jeśli dziecko zaśnie, należy je umieścić w odpowiednim łóżeczku lub kołysce.

**11.** Zawsze sprawdzać, czy pasek krocza i szelki są prawidłowo wyregulowane i zablokowane, nawet jeśli dziecko jest ustawione na krótki czas.

**12.** Sprawdzić, czy wszystkie śruby oraz inne elementy zagrażające zranieniem dziecka lub zaczepieniem ubranka (sznurówek, smoczka, itp.) są dokręcone, ponieważ może to grozić uduszeniem.

**13.** Nie używać akcesoriów ani części

zamiennych innych niż zatwierdzone przez producenta. Używanie innych akcesoriów może być niebezpieczne.

**14.** Aby uniknąć ryzyka uduszenia, należy trzymać wszystkie torby foliowe i opakowania poza zasięgiem niemowląt i małych dzieci.



## Wysokie krzeselko dla dzieci, 6M - 36M / Max 15kg

Nasze produkty zostały starannie zaprojektowane i sprawdzone, aby zapewnić dziecku bezpieczeństwo i wygodę.

EN14988:2017+A2:2024. – Wysokie krzeselko dla dzieci.

### OSTRZEŻENIE:

- Nigdy nie zostawiaj dziecka bez opieki.
- Zawsze korzystaj z fotelika.
- Niebezpieczeństwo upadku: Uniemożliwić dziecku wspinanie

się na produkt.

- Nie używać produktu, jeśli wszystkie elementy nie są prawidłowo zmontowane i wyregulowane.
- Uważać na zagrożenie stwarzane przez otwarty ogień i inne źródła wysokich temperatur w pobliżu produktu.
- Uważać na zagrożenie przechylenia, gdy dziecko może oprzeć się stopami o stół lub jakąkolwiek inną konstrukcję.

### Informacje dodatkowe

1. Nie wolno używać produktu, dopóki dziecko nie będzie mogło siedzieć samodzielnie;
2. Nie wolno używać produktu, jeśli jakkolwiek jego część jest uszkodzona, rozdarta lub jej brakuje;
3. Nie zezwalać na zbliżanie się dzieci

podczas rozkładania i składania produktu, aby uniknąć obrażeń;

**4.** To wysokie krzeselko jest przeznaczone dla dzieci siedzących bez pomocy, w wieku do 3 lat lub o maksymalnej wadze 15 kg.

### Porada dotycząca pielęgnacji produktu

- Aby uzyskać pełne zadowolenie z produktu, należy dbać o jego regularną konserwację. Zalecamy sprawdzanie czystości i w razie konieczności czyszczenie części mechanicznych co 2 tygodnie.
- Nie należy na siłę składać lub rozkładać wózka. Wyczyścić wózek. Jeżeli trudności się utrzymują, należy skontaktować się ze sprzedawcą.
- Czyszczenie: Za pomocą gąbki i łagodnego mydła. Nie należy stosować detergentu.
- Sposób czyszczenia tkanin podano na metce.



## Środowiska

Ze względu na kwestie ochrony środowiska po zaprzestaniu użytkowania niniejszego produktu prosimy o właściwe jego zutylizowanie zgodnie z lokalnymi regulacjami prawnymi.

## Pytania

Prosimy o kontakt z najbliższym dystrybutorem lub odwiedzenie naszej strony internetowej. Należy pamiętać o następujących informacjach:

- Numer seryjny
- Wiek (wzrost) i masę ciała dziecka.

## БЕЗОПАСНОСТЬ



### Люлька-качалка до 0М – 6М / Max 9kg

Наша продукция тщательно разработана и протестирована, чтобы обеспечить безопасность и комфорт ребенка.

1. Эта люлька-качалка предназначена для детей от 0 месяцев и до веса 9 кг. EN12790-1:2023

#### **ВНИМАНИЕ:**

- собранный взрослым
- Никогда не оставляйте ребенка без присмотра. • Прекратите использование изделия, когда ребенок начнет пытаться сесть.
- Прекратите использование изделия, когда ребенок начнет

пытаться сесть.

- Всегда используйте систему пассивной безопасности.
- Не перемещайте и не поднимайте это изделие, если в нем находится ребенок.
- Никогда не позволяйте ребенку спать в этом изделии. Этот продукт не заменяет детскую кроватку или кроватку. Если ребенок заснул, его следует положить в подходящую кроватку или кроватку.
- Не используйте люльку-качалку, если какие-либо части сломаны или отсутствуют.

#### Дополнительные рекомендации

1. Как только ваш ребенок сможет

сидеть без посторонней помощи, мы рекомендуем вам использовать детский стульчик для безопасности и комфорта вашего ребенка.

2. Для младенцев до 6 месяцев (макс. 9 кг) используйте только полностью откинутое положение.
3. Для развития моторики не забывайте давать ребенку маленькую игрушку, чтобы он мог играть, находясь в детском кресле между приемами пищи.
4. Не оставляйте ребенка в детском кресле на длительное время: максимум 1,5 часа.
5. Чтобы предотвратить риск опрокидывания, никогда не переносите детское кресло вдвоем.
7. Чистите детское кресло регулярно.
8. Указания по стирке частей из ткани см. на этикетке.
9. Чтобы облегчить повторную сборку, запомните, как различные детали соединяются друг с другом, прежде чем разбирать изделие. Не гладьте части из ткани.

Помните, что все механические изделия нуждаются в регулярном обслуживании и осторожном использовании, если вы хотите обеспечить исправность и долгую службу.

10. Всегда проверяйте правильность регулировки и блокировки пахового и плечевых ремней безопасности, даже если вы пристегиваете ребенка на короткое время.
11. Убедитесь, что в вашем детском изделии нет ослабленных винтов или каких-либо других деталей, которые могут травмировать ребенка, зацепить или захватить его одежду (ленточки, соски, ожерелья и т.п.) и тем самым вызвать удушье.
12. Убедитесь, что фиксирующие устройства правильно защелкнуты и отрегулированы, прежде чем использовать детское изделие.
13. Не используйте аксессуары или запасные части, не одобренные производителем. Использование таких аксессуаров может быть

опасным.

**14.** Во избежание риска удушья хранить пластиковые пакеты и упаковку вне досягаемости младенцев и детей.



## Детский стульчик до 6М – 36М / Max 15kg

Наша продукция разработана и тщательно испытана для обеспечения безопасности и комфорта вашего ребенка. EN14988:2017+A2:2024.– Высокие детские стулья.

### **ВНИМАНИЕ:**

- Никогда не оставляйте ребенка без присмотра.
- Всегда используйте удерживающую систему.
- Опасность падения: не позволяйте ребенку забираться на изделие.
- Не используйте изделие,

если все компоненты не установлены и адекватно не отрегулированы.

- Помните об опасности со стороны открытого огня и других источников сильного тепла в непосредственной близости от изделия.
- Помните о риске опрокидывания, если ваш ребенок может оттолкнуться ногами от стола или любой другой конструкции.

### **Дополнительная информация**

1. Не используйте изделие, пока ребенок не сможет сидеть без посторонней помощи.
2. Не используйте изделие, если какая-либо часть сломана, порвана или отсутствует.

3. Пожалуйста, держите детей на расстоянии при раскладывании и складывании изделия, чтобы избежать травм.

4. Этот детский стульчик предназначен для детей, которые могут сидеть без посторонней помощи возрастом до 3 лет или до максимального веса 15 кг.

## Рекомендации по уходу за изделием

- Изделие необходимо регулярно обслуживать, чтобы обеспечить полную исправность. Мы рекомендуем проверять и при необходимости чистить механические детали каждые две недели.
- Не прилагайте усилий, если изделие туго складывается или раскладывается. Почистите изделие. Если проблемы сохраняются, обратитесь к поставщику.
- Уход: используйте губку и мягкое

мыло. Не используйте моющее средство.

- Указания по стирке частей из ткани см. на этикетке.

## Окружающая среда

По окончании использования продукта следует утилизировать его в соответствии с местным законодательством по отдельной утилизации.

## Вопросы

Обращайтесь к своему местному представителю или посетите наш веб-сайт. В данном случае имейте при себе следующую информацию:

- Серийный номер
- Возраст (рост) и вес вашего ребенка.

## ТЕХНІКА БЕЗПЕКИ



### Люлька–коліска до 0M – 6M / Max 9kg

Наші вироби ретельно розроблені та перевірені, щоб забезпечити безпеку та комфорт вашої дитини.

1. Ця люлька–коліска призначена для дітей від 0 місяців і до ваги 9 кг. EN12790–1:2023

### ПОПЕРЕДЖЕННЯ:

- зібрані дорослими
- Ніколи не залишайте дитину без нагляду.
- Припиніть використовувати виріб, коли дитина починає сидіти.
- Завжди використовуйте систему пасивної безпеки.

- Не рухайте та не піднімайте цей виріб, якщо в ньому дитина
- Не використовуйте люльку–коліску, якщо будь–які частини зламані або відсутні.

### Додаткові рекомендації

1. Як тільки ваша дитина зможе сидіти без сторонньої допомоги, ми рекомендуємо вам використовувати дитячий стільчик для безпеки і комфорту вашої дитини.
2. Для немовлят до 6 місяців (макс. 9 кг) використовуйте лише повністю відкинута положення.
3. Для розвитку моторики не забувайте давати дитині маленьку іграшку, щоб вона могла грати, перебуваючи в дитячому кріслі між годуваннями.
4. Не залишайте дитину в

дитячому кріслі на тривалий час: максимум 1,5 години.

**5.** Щоб запобігти ризику перекидання, ніколи не переносьте дитяче крісло удвох.

**6.** Чистіть дитяче крісло регулярно.

**7.** Вказівки з прання частин з тканини див. на етикетці.

**8.** Щоб полегшити повторне складання, запам'ятайте, як з'єднуються різні деталі, перш ніж розбирати виріб. Не прасуйте частини з тканини. Пам'ятайте, що всі механічні вироби потребують регулярного обслуговування і обережного використання, якщо ви хочете забезпечити їхню справність і довгу службу.

**9.** Ніколи не дозволяйте дитині спати в цьому виробі. Даний товар не замінює ліжечко чи ліжечко. Якщо дитина засне, її потрібно покласти у відповідне ліжечко або ліжечко.

**10.** Завжди перевіряйте

правильність регулювання і блокування пахового і плечових ременів безпеки, навіть якщо ви пристібуєте дитину на короткий час.

**11.** Переконайтеся, що у вашому дитячому виробі немає розкручених гвинтів або будь-яких інших деталей, які можуть травмувати дитину, зачепити або захопити її одяг (стрічки, соски, намиста тощо) і тим самим викликати удушшення.

**12.** Переконайтеся, що фіксуючі пристрої правильно замкнені і відрегульовані, перш ніж використовувати дитячий виріб.

**13.** Не використовуйте аксесуари або запасні частини, не схвалені виробником. Використання таких аксесуарів може бути небезпечним.

**14.** Для запобігання ризику задушення, зберігайте пластикові пакети та частини пакування подалі від дитини.



## Дитячий стільчик 6М – 36М / Max 15kg

Наша продукція розроблена і ретельно випробувана для забезпечення безпеки і комфорту вашої дитини. EN14988:2017+A2:2024. – Високі дитячі стільці.

### **ПОПЕРЕДЖЕННЯ:**

- Ніколи не залишайте дитину без нагляду.
- Завжди використовуйте систему пасивної безпеки.
- Небезпека падіння: не дозволяйте дитині забиратися на виріб.
- Не використовуйте виріб, якщо всі компоненти не встановлені та адекватно

не відрегульовані.

- Пам'ятайте про небезпеку з боку відкритого вогню та інших джерел сильного тепла в безпосередній близькості від виробу.
- Пам'ятайте про ризик перекидання, якщо ваша дитина може відштовхнутися ногами від столу або будь-якої іншої конструкції.

### **Додаткова інформація**

1. Не використовуйте виріб, поки дитина не зможе сидіти без сторонньої допомоги.
2. Не використовуйте виріб, якщо будь-яка частина зламана, порвана або відсутня.
3. Будь ласка, тримайте дітей на відстані при розкладанні та складанні виробу, щоб уникнути

травм.

4. Цей дитячий стільчик призначений для дітей, які можуть сидіти без сторонньої допомоги віком до 3 років або до максимальної ваги 15 кг.

## Рекомендації з догляду за виробом

- Виріб необхідно регулярно обслуговувати, щоб забезпечити повну справність. Ми рекомендуємо перевіряти і за необхідності чистити механічні деталі кожні два тижні.
- Не застосовуйте силу, якщо виріб туго складається або розкладається. Почистіть виріб. Якщо проблеми зберігаються, зверніться до постачальника.
- Догляд: використовуйте губку і м'яке мило. Не використовуйте миючий засіб.
- Вказівки з прання частин з тканини див. на етикетці.

## Довкілля

З метою захисту довколишнього середовища, ми закликаємо після припинення використання виробу утилізувати його належним чином, згідно місцевого законодавства.

## Питання

Будь ласка, звертайтеся до місцевого дистриб'ютора або завітайте на наш веб-сайт. Під час звернення знадобиться наступна інформація:

- Серійний номер
- Вік (зріст) та вага дитини.

## SIGURNOST



### Ležaljka 0M - 6M / Max 9kg

Naši proizvodi su pažljivo konstruirani i ispitani kako bi vašem djetetu jamčili sigurnost i udobnost.

1. Ova kolijevka namijenjena je djeci od 0 mjeseci do 9kg. EN12790-1:2023

### UPOZORENJE:

- Sastavljen od strane odrasle osobe
- Nikada ne ostavljajte dijete bez nadzora.
- Prestanite upotrebljavati proizvod kad dijete počne sjediti
- Uvijek upotrebljavajte sustav sigurnosnog vezivanja.
- Nemojte pomicati ili podizati ovaj proizvod ako je dijete u

njemu

- Ne upotrebljavajte kolijevku ako je bilo koji njen dio neispravan ili nedostaje.

### Dodatni savjeti

1. Čim vaše dijete počne samostalno sjediti, preporučujemo upotrebu visoke stolice u svrhu njegove sigurnosti i udobnosti.
2. Za bebe do 6 mjeseci (maks. 9 kg) koristite samo potpuno zavaljen položaj.
3. S ciljem razvoja djetetovih motoričkih vještina, ne zaboravite djetetu dati malu igračku da se njome igra dok boravi u stolici za bebe između obroka.
4. Ne ostavljajte dijete u stolici za bebe predugo, najviše 1,5 sat.
5. Kako biste spriječili opasnost od prevrtanja, stolicu za bebe nikada ne smiju nositi dvije osobe.
6. Stolicu za dijete redovito čistite.
7. Za pranje presvlake pogledajte upute na etiketi.

**8.** Kako biste olakšali ponovno sastavljanje, zabilježite kako se različiti dijelovi međusobno sklapaju prije rastavljanja proizvoda. Ne gladažite. Ne zaboravite da svi mehanički proizvodi zahtijevaju redovito održavanje i pažljivo upotrebu kako bi pružili maksimalno zadovoljstvo i dugotrajnost.

**9.** Nikada ne dopustite djetetu da spava u ovom proizvodu. Ovaj proizvod ne zamjenjuje krevetić ili kolijevku. Ako dijete zaspi, treba ga staviti u odgovarajući krevetić ili kolijevku

**10.** Uvijek provjerite jesu li remen na preponama i sigurnosni pojas pravilno podešeni i zaključani čak i ako je dijete u kolijevci samo nakratko.

**11.** Pobrinite se da vaš proizvod za skrb o djeci nema nezategnutih vijaka ili drugih dijelova koji bi mogli ozlijediti dijete, ili uhvatiti djetetovu odjeću (vrpca, duda, ogrlica itd.), i time uzrokovati gušenje.

**12.** Provjerite jesu li mehanizmi za zaključavanje ispravno aktivirani i podešeni prije upotrebe vašeg proizvoda za skrb o djeci.

**13.** Upotrebljavajte isključivo dodatke ili zamjenske dijelove odobrene od proizvođača. Upotreba drugih dodataka može biti opasna.

UPOZORENJE:

**14.** Kako biste izbjegli rizik od gušenja, držite sve plastične vrećice i ambalažu izvan dometa novorođenčadi i male djece.



## Visoka stolica 6M - 36M / Max 15kg

Naši su proizvodi pažljivo konstruirani i testirani kako bi se osigurala sigurnost i udobnost djeteta. EN14988:2017+A2:2024. – Dječje visoke stolice.

### UPOZORENJE:

- Nikada ne ostavljajte dijete bez nadzora.
- Uvijek upotrebljavajte sigurnosne pojase.
- Opasnost od pada: Spriječite

- dijete da se penje na proizvod.
- Ne upotrebljavajte proizvod ako svi njegovi dijelovi nisu ispravno postavljeni i podešeni.
  - Budite svjesni opasnosti od otvorene vatre i drugih izvora velike topline u neposrednoj blizini proizvoda.
  - Budite svjesni opasnosti od prevrtanja uslijed djetetova opiranja stopalima o stol ili neki drugi predmet.

## Dodatne informacije

1. Ne upotrebljavajte proizvod dok dijete ne počne samostalno sjediti.
2. Ne upotrebljavajte proizvod ako je neki njegov dio slomljen, potrgan ili nedostaje.
3. Pobrinite se da dijete bude na sigurnoj udaljenosti prilikom rasklapanja i sklapanja proizvoda kako biste izbjegli ozljede;
4. Ova je visoka stolica namijenjena djeci

koja mogu samostalno sjediti te djeci do 3 godine starosti ili maksimalne težine od 15 kg.

## Savjeti o održavanju proizvoda.

- Proizvod je potrebno redovito održavati kako bi pružio potpuno zadovoljstvo. Savjetujemo vam da provjeravate i prema potrebi čistite mehaničke dijelove svakih četrnaest dana.
- Ne sklapajte/rasklapajte proizvod na silu ako njegovo sklapanje ili rasklapanje postane otežano. Očistite proizvod. Ako se poteškoće nastave, obratite se dobavljaču.
- Održavanje: Upotrijebite spužvu i blagi sapun. Ne upotrebljavajte deterdžent.
- Za pranje presvlake pogledajte upute na etiketi.

## Okoliš

Zbog zaštite okoliša, kada prestanete s korištenjem ovog proizvoda, molimo deponirajte proizvod na odgovarajuće mjesto za odlaganje otpada sukladno lokalnim propisima.

## Upiti

Molimo kontaktirajte svog lokalnog zastupnika ili posjetite naše internetske stranice. Prilikom toga molimo imajte sljedeće podatke pri ruci:

- Serijski broj
- Dob (visina) i težina Vašeg djeteta.

## BEZPEČNOSŤ



### Sklápacia kolíska 0M - 6M / Max 9kg

Naše výrobky boli starostlivo skonštruované a testované, aby sa zaistila bezpečnosť, ako aj pohodlie vášho dieťaťa.

1. Táto sklápacia kolíska je určená pre deti vo veku od 0 mesiacov a do hmotnosti 9kg. EN12790-1:2023

### VÝSTRAHA:

- Zostavené dospelou osobou
- Nikdy nenechávajte dieťa bez dozoru.
- Prestaňte produkt používať, keď sa dieťa začne pokúšať posadiť.
- Vždy používajte záchytný systém.

- Nehýbte ani nezdvíhajte tento výrobok, keď je v ňom dieťa
- Sklápaciu kolísku nepoužívajte, ak je akákoľvek jej časť poškodená alebo chýba.

### Ďalšie pokyny

1. Keď sa vaše dieťa bude vedieť bez pomoci posadiť, odporúčame vám, aby ste používali detskú stoličku, ktorá zaistí bezpečnosť a pohodlie vášho dieťaťa.
2. Pre deti do 6 mesiacov (max. 9 kg) používajte iba úplne sklopnú polohu.
3. Aby sa rozvíjali motorické schopnosti dieťaťa, nezabúdajte mu dávať malú hračku na hranie, kým dieťa medzi jednotlivými jedlami sedí na stoličke.
4. Nenechávajte dieťa v detskej stoličke príliš dlho: maximálne 1,5 hodiny.
5. Aby sa predišlo riziku prevrátenia, detskú stoličku by nikdy nemali prenášať dve osoby.
6. Detskú stoličku pravidelne čistite.
7. Pri čistení návätku sa riadte pokynmi na

štítku.

**8.** Aby ste výrobok dokázali znova poskladať, poznačte si pred jeho demontážou, ako do seba jednotlivé časti zapadajú. Nežehlite. Nezabúdajte, že všetky mechanické výrobky si vyžadujú pravidelnú údržbu a opatrné používanie. Iba tak poskytnú maximálnu spokojnosť a dlhotrvajúci úžitok.

**9.** Nikdy nenechajte dieťa spať v tomto výrobku. Tento výrobok nenahrádza detskú postieľku ani detskú postieľku. Ak dieťa zaspí, treba ho uložiť do vhodnej postieľky alebo postieľky.

**10.** Vždy sa uistite, že pracka pásu a popruhy sú správne nastavené a zaistené, aj keď je dieťa v sklápajúcej kolíske len na krátky čas.

**11.** Skontrolujte, či sa na tomto výrobku pre deti nenachádzajú uvoľnené skrutky alebo akékoľvek iné diely, ktoré by mohli spôsobiť zranenie dieťaťa alebo zachytiť jeho oblečenie (mašľu, cumlík, náhrdelník atď.) a spôsobiť tak udusenie.

**12.** Pred použitím tohto výrobku skontrolujte, či sú zaistovacie mechanizmy

správne zapojené a nastavené.

**13.** Používajte iba doplnky alebo náhradné diely, ktoré boli schválené výrobcom. Používanie iných doplnkov môže byť nebezpečné.

**14.** Aby sa predišlo riziku udusenia, uchovávajte plastové vrecká a balenie mimo dosahu batoliat a malých detí.



## Vysoká stolička 6M - 36M / Max 15kg

Naše výrobky boli starostlivo skonštruované a testované, aby sa zaistila bezpečnosť, ako aj pohodlie vášho dieťaťa. EN14988:2017+A2:2024. – Detské vysoké stoličky.

### UPOZORNENIE:

- Nikdy nenechávajte dieťa bez dozoru.
- Používajte vždy upevňovací systém.
- Riziko pádu: Zabráňte, aby

vaše dieťa vyliezlo na výrobok.

- Nepoužívajte výrobok, pokiaľ nie sú všetky komponenty správne namontované a nastavené.

- Vezmite na vedomie riziko otvoreného ohňa a iných zdrojov vysokých teplôt v blízkosti výrobku.

- Vezmite na vedomie riziko prevrátenia v prípade, že sa vaše dieťa dokáže nohami odtláčiť od stola alebo akéhokoľvek iného predmetu.

## Dodatočné informácie

1. Nepoužívajte výrobok, ak sa vaše dieťa nedokáže bez pomoci posadiť;
2. Nepoužívajte výrobok, ak je akákoľvek časť zlomená, roztrhaná alebo ak chýba;
3. Pri rozkladaní a skladaní výrobku

udržujte deti v bezpečnej vzdialenosti, aby sa predišlo zraneniam;

**4.** Táto vysoká stolička je určená pre deti do 3 rokov alebo s hmotnosťou maximálne 15 kg, ktoré sa dokážu bez pomoci posadiť.

## Poradenstvo v oblasti starostlivosti o produkty

- Aby výrobok poskytoval plnohodnotný úžitok, treba vykonávať jeho pravidelnú údržbu. Odporúčame vám každé dva týždne vykonávať kontrolu mechanických častí a v prípade potreby ich vyčistiť.
- Ak je skladanie alebo rozkladanie náročnejšie, nepoužívajte silu. Vyčistite výrobok. Ak ťažkosti pretrvávajú, kontaktujte dodávateľa.
- Údržba: Používajte špongiu a jemné mydlo. Nepoužívajte čistiaci prostriedok.
- Pri čistení návleku sa riaďte pokynmi na štítku.

## Životné prostredie

Chráňte životné prostredie a po skončení používania výrobku ho odstráňte do určených zberných kontajnerov v súlade s miestnou legislatívou.

## Otázky

Prosím kontaktujte svojho miestneho distribútora alebo navštívte naše webové stránky. Pripravte si prosím nasledujúce údaje:

- Sériové číslo
- Vek (výška) a váha dieťaťa.

## БЕЗОПАСНОСТ



### Наклонена люлка 0M – 6M / Max 9kg

Нашите продукти са проектирани внимателно и са изпробвани, за да осигурят удобството и безопасността на вашето бебе.

1. Тази наклонена люлка е проектирана за деца на възраст от 0 месеца и до 9 кг. EN12790-1:2023

### ПРЕДУПРЕЖДЕНИЕ:

- сглобени от възрастен
- Никога не оставяйте детето си без надзор.
- Прекратете използването на продукта, когато детето започне да стои седнало.
- Винаги използвайте системата за обезопасяване.

- Не местете и не повдигайте този продукт, ако детето е вътре в него.
- Никога не оставяйте детето да спи в този продукт. Този продукт не замества кошара или кошара. Ако детето заспи, то трябва да бъде поставено в подходящо креватче или кошара.
- Не използвайте наклонената люлка, ако някои части липсват или са счупени.

### Допълнителен съвет

1. Когато детето ви може да седи без чужда помощ, препоръчваме да използвате висок стол за безопасността и удобството на детето ви.
2. За бебета до 6 месеца (макс. 9 кг) използвайте само напълно наклонената позиция.

**3.** За да развива своите двигателни умения, не забравяйте да дадете на детето малка играчка, с която да си играе, когато е в бебешкия стол помежду часовете за хранене.

**4.** Не оставяйте детето в бебешкия стол за много дълъг период от време: 1,5 ч. макс.

**5.** За да предотвратите риска от преобръщане, бебешкия стол никога не трябва да се носи от двама души.

**6.** За да предотвратите риска от падане, не пренасяйте бебешкия стол с детето в него.

**7.** Почивайте редовно бебешкия стол.

**8.** Вижте инструкциите на етикета относно правилния начин на изпиране.

**9.** За да улесните повторното сглобяване, преди да разглобите изделието, моля, отбележете си как са сглобени различните части. Не гладете. Не забравяйте, че всички механични продукти изискват редовна поддръжка и

внимателно използване, за да сте максимално доволни от употребата им и да ги използвате дълго време.

**10.** Винаги проверявайте дали коланът през кръста и раменните колани са правилно регулирани и закопчани – дори когато детето е положено за кратко време.

**11.** Непременно проверете дали по този артикул, предназначен за детето ви, няма хлабави болтове или други части, които могат да го наранят или да се захванат или закачат за облеклото му (панделка, биберон, гердан и др.) и по този начин да причинят удущване.

**12.** Преди да използвате този артикул се уверете, че блокиращите механизми са правилно регулирани и задействани.

**13.** Използвайте само аксесоарите и резервните части, одобрени от производителя. Употребата на неодобрени аксесоари може да бъде опасна.

**14.** За да избегнете опасността от задушаване, дръжте всички

найлонови торбички и пакети  
извън обсега на бебета и малки  
деца.



**Висок**  
**6М – 36М / Max 15kg**

Нашите изделия са внимателно  
проектирани и тествани, за  
да осигурят безопасността  
и комфорта на Вашето дете.  
EN14988:2017+A2:2024. – Високи  
столчета за деца.

### **ПРЕДУПРЕЖДЕНИЕ:**

- Никога не оставяйте детето без надзор.
- Винаги използвайте системата за задържане.
- Риск от падане: Не оставяйте детето да се катери по изделието.
- Не ползвайте изделието, ако всички компоненти не

са правилно монтирани и  
регулирани.

- Внимавайте за риск от открит огън и други източници на силна топлина в близост до изделието.
- Внимавайте за риск от преобръщане, когато детето Ви може да се оттласне, опирайки краката си в маса или друга конструкция.

### **Допълнителна информация**

1. Не използвайте изделието преди детето Ви да може да седи без чужда помощ;
2. Не използвайте изделието, ако някоя част е счупена, скъсана или липсва;
3. Моля, пазете децата на безопасно разстояние, когато разгъвате и сгъвате изделието, за

да избегнете нараняване;

**4.** Този висок стол е предназначен за деца, които могат да седят без чужда помощ и до 3 години или максимално тегло от 15 кг.

## **Съвети относно грижа за изделието**

- За гарантиране най-добра работа, за изделието трябва да бъдат полагани редовни грижи. Ние Ви съветваме да проверявате и при нужда да почиствате механичните части на всеки две седмици.
- Ако започне да се сгъва или разгъва трудно, не я насилвайте. Почистете изделието. Ако затрудненията продължат, свържете се с Вашия доставчик.
- Грижи: Използвайте гъба и мек сапун. Не използвайте перилни препарати.
- Вижте инструкциите на етикета относно правилния начин на изпиране.

## **Околна среда**

С цел опазване на околната среда ви приканваме след прекратяване на употребата да изхвърлите продукта в предвидените за това места в съответствие с местното законодателство.

## **Въпроси**

Моля, свържете се с вашия местен дистрибутор или посетете нашия уебсайт. Когато направите това, подгответе следната информация:

- Серийен номер
- Възраст (височина) и тегло на вашето дете.

## BIZTONSÁG



### Döntött bölcső 0M - 6M / Max 9kg

A baba biztonsága és kényelme érdekében termékeink kifejlesztése és ellenőrzése különös figyelemmel történt.

1. A döntött bölcső 0 hónapos kortól és legfeljebb 9 kilós gyermekek számára készült. EN12790-1:2023

### FIGYELMEZTETÉS:

- Felnőtt állítja össze
- Soha ne hagyja gyermekét felügyelet nélkül.
- Ne használja tovább a terméket, ha a gyermek már próbál magától felülni!
- Mindig használja a rögzítőrendszert.
- Ne mozgassa vagy emelje fel ezt a terméket, ha a gyermek benne tartózkodik!

- Ne használja a döntött bölcsőt, ha bármely része hibás, rongált vagy hiányzik.

### További tanácsok

1. Amint gyermeke képes egyedül felülni, ajánljuk, hogy magas széket használjon a gyermek biztonsága és kényelme érdekében.
2. 6 hónapos korig (max. 9 kg) csak a teljesen döntött helyzetet használja.
3. A gyermek motorikus képességeinek fejlesztése érdekében étkezések között adjon kis játékot a gyermek kezébe, amikor a székben ül.
4. Ne hagyja a gyermeket a babaszékben hosszabb ideig; legfeljebb 1,5 óra.
5. A kibillenés elkerülése érdekében a babaszéket soha nem szabad egyszerre két személynek vinnie.
6. A babaszéket rendszeresen tisztítsa.
7. A huzat mosására vonatkozó utasítások megtalálhatók a címkén.
8. Az ismételt összeszerelés

megkönnyítése érdekében a termék szétszerelését megelőzően jegyezze meg a különböző alkatrészek egymásba illeszkedésének módját. Ne vasalja. Ne feledje, hogy a mechanikus termékek maximálisan kielégítő és hosszantartó használhatóságát rendszeres karbantartással és rendeltetésszerű használattal biztosíthatja.

**9.** Soha ne hagyja, hogy a gyermek aludjon ebben a termékben. Ez a termék nem helyettesíti a kiságyat vagy a kiságyat. Ha a gyermek elalszik, helyezze megfelelő kiságyba vagy kiságyba.

**10.** Mindig ellenőrizze, hogy az elágazó pánt és heveder megfelelően be van-e állítva, illetve hogy reteszelve van-e akkor is, ha csak rövid ideig használják.

**11.** Vigyázzon arra, hogy a babatermékben ne legyen meglazult csavar vagy bármilyen más alkatrész, amely megsérthetné a gyermekét, vagy ruháit beakaszthatná (szalagok, cumi, nyaklánc stb.) és ezzel fulladást

okozhatna.

**12.** Ellenőrizze, hogy a záró mechanizmus megfelelően működik és illeszkedik, mielőtt használná a babaterméket.

**13.** Kizárólag a gyártó vagy a forgalmazó által jóváhagyott tartozékokat vagy cserealkatrészeket használja. Más tartozékok használata veszéllyel jár.

**14.** A fulladásveszély megelőzése érdekében tartsa távol gyermekétől a műanyag tasakokat és csomagolóanyagokat.



## Etetőszék 6M - 36M / Max 15kg

Termékeink gondos tervezés és tesztelés nyomán jöttek létre, gyermeke biztonsága és kényelme érdekében. EN14988:2017+A2:2024. július - Etetőszék gyermekeknek.

### FIGYELMEZTETÉS:

- Soha ne hagyja gyermekét felügyelet nélkül.

- Mindig használja a biztonsági felszerelést.
- Leesés veszélye: Előzze meg, hogy gyermeke felmásszon a termékre.
- Ne használja a terméket, ha nincs az összes alkatrész megfelelően felszerelve és beállítva.
- Legyen tisztában a termék közelében lévő nyílt láng és egyéb erős hőforrások okozta kockázattal.
- Legyen tisztában a feldőlési kockázattal, amikor gyermeke már képes lábaival eltolni magát az asztaltól vagy bármilyen egyéb szerkezettől.

## További tájékoztatás

- 1 Ne használja a terméket, amíg a gyermek nem képes segítség nélkül felülni;
2. Ne használja a terméket, ha bármelyik alkatrész megsérült, letört vagy hiányzik;
3. Tartsa a gyermekeket távol a termék

szétnyitásakor és összecsucakásakor, így megelőzve a sérüléseket;

**4.** Ez az etetőszék olyan gyermekeknek készült, akik képesek segítség nélkül felülni, és 3 éves korig vagy maximum 15 kg-os testtömegig használható.

## Termékápolási tanácsok

- A rendeltetésszerű használat érdekében a termék rendszeres karbantartásra szorul. Azt javasoljuk, hogy a mechanikai részeket kéthetente ellenőrizze, és szükség esetén tisztítsa.
- Ha az összecsucás vagy a kibontás nehézkessé válik, ne erőltesse. Tisztítsa meg a terméket. Ha a nehézség továbbra is fennáll, forduljon a forgalmazóhoz.
- Ápolás: Szivacsot és kímélő szappant használjon. Ne használjon mosószert.
- A huzat mosására vonatkozó utasítások megtalálhatók a címkén.

## Környezetvédelmi utasítások

Környezetvédelmi okokból a terméket a használati életciklus végén a helyi előírásoknak megfelelően ártalmatlanítsa.

## Kérdések

Forduljon a helyi forgalmazóhoz, vagy látogasson el honlapunkra. Ennek során készítse elő az alábbi adatokat:

- Gyári szám
- Gyermekének életkora (magassága) és testsúlya

## VARNOST



### Zibelka 0M - 6M / Max 9kg

Naši izdelki so bili natančno izdelani in preverjeni za zagotavljanje varnosti in udobja vašega malčka.

1. Zibelka je namenjena otrokom, ki imajo manj kot 0 mesecev in do 9kg. EN12790-1:2023

### OPOZORILO:

- Sestavila odrasla oseba
- Otroka nikoli ne puščajte nenadzorovanega.
- Izdelek prenehajte uporabljati, ko otrok začenja poskušati sedeti.
- Vedno uporabite sistem za privezovanje otroka.
- Ne premikajte ali dvigujte tega

izdelka, ko je v njem otrok

- Zibelke ne uporabljajte, če kateri del manjka ali je zlomljen.

### Dodatni nasvet

1. Takoj, ko lahko vaš otrok samostojno sedi pokončno, vam priporočamo, da za varnost in udobje vašega otroka uporabite visoki stol za hranjenje.
2. Za dojenčke do 6 mesecev (maks. 9 kg) uporabljajte samo popolnoma nagnjen položaj.
3. Da bi se razvija motorične sposobnosti otroka ne pozabite dati otroku majhno igračo, s katero se lahko igra, ko med obroki sedi na otroškem stolu.
4. Otroka ne puščajte v otroškem stolu zelo dolgo: največ 1,5 ure.
5. Da bi se izognili nevarnosti prevrnitve, na otroški stol nikoli ne posedajte dveh oseb.
6. Redno čistite otroški stol.
7. Za pranje tkanine glejte navodila na etiketi.
8. Za lažje ponovno sestavljanje si pred razstavljanjem zapišite, kateri deli sodijo

skupaj. Ne likajte. Vedite, da vsi mehanski izdelki potrebujejo redno vzdrževanje in previdno uporabo, če naj zagotovijo najboljše možno zadovoljstvo in dolgo življenjsko dobo.

**9.** Otroka nikoli ne pustite spati v tem izdelku. Ta izdelek ne nadomešča otroške ali otroške posteljice. Če otrok zaspi, ga položite v primerno posteljico ali posteljico.

**10.** Vedno preverite, ali je varnostni pas med nogami in prek ramen ustrezno nameščen in so sponke zaprte, tudi če bo otrok sedel le kratek čas.

**11.** Preverite, da izdelek za otroka ne vsebuje nepritrjenih vijakov ali drugih delov, ki bi lahko poškodovali otroka ali za katere bi se lahko zataknila njegova oblačila (trak, duda, ogrlica ipd.) in povzročila zadržitev.

**12.** Preverite, ali so mehanizmi za zaklepanje ustrezno aktivirani in nastavljeni, preden uporabite izdelek za otroka.

**13.** Uporabljajte samo dodatke in nadomestne dele, ki jih je odobril proizvajalec. Uporaba drugih dodatkov je lahko nevarna.

**14.** Da bi se izognili nevarnosti zadušitve, vse plastične vrečke in embalažo hranite izven dosega dojenčkov in malčkov.



## Visoki stol za hranjenje 6M - 36M / Max 15kg

Naši izdelki so bili natančno oblikovani in preizkušeni z namenom, da poskrbijo za varnost in udobje vašega dojenčka. EN14988:2017+A2:2024. – Otroški visoki stoli za hranjenje.

### OPOZORILO:

- Otroka nikoli ne puščajte nenadzorovanega.
- Vedno uporabljajte sistem držal.
- Nevarnost padca: Preprečite otroku plezanje na izdelek.
- Izdelka ne uporabljajte, če niso vsi sestavni deli pravilno namešчени in nastavljeni.

- Zavedajte se nevarnosti odprtega ognja in drugih virov močne toplote v bližini izdelka.
- Zavedajte se nevarnosti nagibanja, ko se lahko vaš otrok z nogami opre na mizo ali katero koli drugo strukturo.

## Dodatne informacije

1. Izdelka ne uporabljajte, dokler otrok ne sedi samostojno in brez pomoči.
2. Ne uporabite izdelka, če je kateri sestavni del zlomljen ali manjka.
3. Pri razklapljanju in zlaganju izdelka naj se otroci ne zadržujejo v bližini, da preprečite telesne poškodbe.
4. Ta visoki stol za hranjenje je namenjen otrokom, ki lahko sedijo brez pomoči in do 3 let starosti ali največ 15 kg teže.

## Nasveti za nego izdelka

- Izdelek je treba redno vzdrževati, da je zagotovljeno popolno zadovoljstvo. Svetujemo vam, da vsakih štirinajst dni

preverite in po potrebi očistite mehanske dele.

- Ne razklaplajte in zlagajte na silo. Čistite izdelek. Če težave ob uporabi ostajajo, se obrnite na dobavitelja.
- Nega: Uporabite gobo in blago čistilo. Ne uporabljajte detergenta.
- Za pranje tkanine glejte navodila na etiketi.

## Okolje

Kadar prenehate uporabljati izdelek, ga iz okoljevarstvenih razlogov odložite v ustreznih zbirnih centrih za posebne odpadke, skladno z lokalno zakonodajo.

## Vprašanja

Obrnite se na vašega lokalnega prodajalca ali obiščite našo spletno stran. Pri tem imejte pri roki naslednje podatke:

- Serijsko številko
- Starost (višino) in težo otroka.

## OHUTUS



### Kaldus häll 0M - 6M / Max 9kg

Meie tooted on hoolikalt disainitud ja testitud, et tagada Teie imiku turvalisus ja mugavus.

1. See kaldus häll on mõeldud lastele alates 0. elukuust ja kuni lapse kehakaal ei ületa 9kg.  
EN12790-1:2023

### HOIATUS:

- Täiskasvanu poolt kokku pandud
- Ärge jätke last kunagi järelevalveta.
- Lõpetage toote kasutamine, kui laps hakkab proovima istuma tõusta
- Kasutage alati turvasüsteemi.
- Ärge liigutage ega tõstke seda toodet, kui laps on selle sees
- Ärge kasutage kaldus hälli, kui

sellel on katkiseid või puuduvaid osi.

### Täiendav teave

1. Niipea, kui teie laps on võimeline iseseisvalt istuma, soovitame kasutada lapse ohutuse ja mugavuse tagamiseks söötmistooli.
2. Kuni 6-kuustele beebidele (max 9 kg) kasutage ainult täielikult lamavat asendit.
3. Seoses lapse mootorsete oskuste arendamisega, andke talle väike mänguasi, millega söögitoolis olles söögikordade vahel mängida.
4. Ärge jätke last lapsetooli väga pikaks ajaks: maks. 1,5 tundi.
5. Kallutamissohu vältimiseks ei tohi lapsetooli kunagi korraga kanda kaks inimest.
6. Puhastage lapsetooli korrapäraselt.
7. Katteriide pesemiseks vaadake etiketil olevaid juhiseid.
8. Kokkupanemise hõlbustamiseks tuleb kindlasti enne toote lahtivõtmist panna tähele, kuidas erinevad osad kokku sobivad. Triikimine keelatud. Pidage meeles, et kõik mehaanilised tooted vajavad korrapäras

hooldust ja hoolikat kasutamist, et tagada maksimaalne rahulolu ning pikk kasutusaeg.

**9.** Ärge kunagi laske lapsel selles tootes magada. See toode ei asenda võrevoodit ega võrevoodit. Kui laps peaks magama jääma, tuleb ta panna sobivasse võrevoodi või võrevoodi

**10.** Isegi kui panete lapse turvatooli vaid lühikeseks ajaks, tõmmake alati jalgevaherihm ja turvavöö pingule ning kinnitage.

**11.** Kontrollige, et lapsehooldusvahendi kruvid ei oleks lahti ja et ei leiduks muid osi, mis võiksid last kahjustada, tema riietesse kinni jääda (paelad, lutt, kaelakee jne) või teda kägistama hakata.

**12.** Enne lapsehooldusvahendi kasutamist kontrollige, et lukustusmehhanismid oleksid töökorras ja õigesti reguleeritud.

**13.** Ärge kasutage lisatarvikuid ega asendusosi, mida tootja ei ole heaks kiitnud. Teiste tarvikute kasutamine võib olla ohtlik.

**14.** Lämbumisohu vältimiseks hoidke kõik kilekotid ja -pakendid imikute ja laste käeulatusest eemal.



## Kõrge lastetool 6M - 36M / Max 15kg

Meie tooted on hoolikalt disainitud ja testitud, et tagada lapse ohutus ja mugavus. EN14988:2017+A2:2024. – Kõrged lastetoolid.

### HOIATUS:

- Ärge kunagi jätke last järelevalveta.
- Kasutage alati turvasüsteemi
- Kukkumisoht: Ärge laske oma lapsel toote peal ronida.
- Enne toote kasutamist veenduge, et kõik selle osad oleksid õigesti paigaldatud ja reguleeritud.
- Teadvustage ohtusid, mis kaasnevad toote lähedal paikneva lahtise tule ja muude tugevate

kuumaallikatega.

- Teadvustage ümberkukkumise ohtu, kui teie laps surub jalad vastu lauda või mõnda teist objekti.

## Täiendav teave

1. Ärge kasutage toodet, kuni laps suudab iseseisvalt istuda.
2. Ärge kasutage toodet, kui mõni selle osa on katki, väändunud või puudu.
3. Toote avamisel ja kokkupanemisel hoidke lapsed ohutus kauguses, et vältida vigastuste tekkimist.
4. See kõrge lastetool on mõeldud iseseisvalt istuvatele lastele vanuses kuni 3 aastat või lastele, kelle kehakaal on kuni 15 kg.

## Toote hooldamine

- Toote täielikuks funktsioneerimiseks tuleb seda regulaarselt hooldada. Soovitame mehaanilisi osasid kontrollida ja vajadusel puhastada iga kahe nädala tagant.
- Ärge kasutage jõudu, kui toodet on

raske avada või sulgeda. Puhastage toode. Probleemide püsimisel kontakteeruge toote müüjaga.

- Hooldus Kasutage švammi ja lahjat seepi.
- Ärge kasutage pesuainet.
- Kateriide pesemiseks vaadake etiketil olevaid juhiseid.

## Keskkond

Kui te olete antud toote kasutamise lõpetanud, palume teil keskkonnakaalutlustel kõrvaldada toode vastavatesse lõppplastustupaikadesse vastavalt riiklikule seadusandlusele.

## Küsimused

Palun pöörduge kohaliku edasimüüja poole või külastage meie veebisaiti. Seda tehes hoidke käepärast järgmine teave:

- Seerianumber
- Lapse vanus (pikkus) ja kaal

## BEZPEČNOST



### Polohovací lehátko 0M - 6M / Max 9kg

Naše výrobky byly pečlivě vyvinuty a testovány tak, aby zajistily bezpečnost a pohodlí vašeho dítěte.

1. Toto polohovací lehátko je určeno pro děti od 0 měsíců do dosažení váhy 9kg.  
EN12790-1:2023

### UPOZORNĚNÍ:

- Sestavené dospělou osobou
- Nikdy nenechávejte dítě bez dozoru.
- Přestaňte výrobek používat, jakmile se dítě začne pokoušet posadit
- Vždy používejte upevňovací systém.
- Nepřemísťujte ani nezvedejte

tento výrobek v případě, že je v něm dítě.

- Polohovací lehátko nepoužívejte, jestliže jsou kterékoli jeho součásti poškozené nebo chybějí.

### Další doporučení

1. Jakmile vaše dítě dokáže již sedět samostatně, doporučujeme, abyste pro jeho bezpečnost a pohodlí používali vysokou židli.
2. Pro děti do 6 měsíců (max. 9 kg) používejte pouze zcela sklopenou polohu.
3. Abyste dítěti pomohli rozvíjet jeho motoriku, nezapomínejte mu při jeho pobytu na polohovacím lehátku dávat mezi jednotlivými jídly na hraní malou hračku.
4. Neponechávejte dítě na polohovacím lehátku delší dobu. max. 1,5 hodiny.
5. Aby se předešlo riziku překlopení, polohovací lehátko nesmí nikdy nosit dvě osoby.
6. Polohovací lehátko pravidelně čistěte.
7. Přečtěte si prosím pokyny k mytí

čalounění uvedené na štítku.

**8.** Před demontáží výrobku si poznačte, jak do sebe jednotlivé díly zapadají; usnadní vám to opětovnou montáž. Nežehlete.

Nezapomínejte, že všechny mechanické výrobky vyžadují pravidelnou údržbu a opatrné zacházení, jestliže mají sloužit k plné spokojenosti a mít dlouhou životnost.

**9.** Nikdy nenechávejte dítě spát v tomto výrobku. Tento výrobek nenahrazuje dětskou postýlku ani dětskou postýlku.

Pokud by dítě usnulo, mělo by být umístěno do vhodné postýlky nebo postýlky.

**10.** Vždy zkontrolujte zda jsou správně nastavené a zajištěné bezpečnostní pásy, i když dítě na polohovací lehátko uložíte nebo posadíte jen na chvíli.

**11.** Ujistěte se, že na tomto výrobku pro péči o dítě nejsou žádné uvolněné šroubky ani jakékoliv jiné součásti, které by dítě mohly poranit nebo se zachytit o jeho oděv (mašle, dudlík, řetízky apod...) a způsobit tak jeho uškrcení.

**12.** Před použitím tohoto výrobku pro péči o dítě se ujistěte, zda jsou uzamykací mechanismy řádně zapnuté a nastavené.

**13.** Nepoužívejte doplňky nebo náhradní součásti, které nejsou schválené výrobcem. Používání jiných doplňků může být nebezpečné.

**14.** Udržujte plastové tašky a obaly mimo dosah kojenců a malých dětí. Zabráníte tak riziku udušení.



## Vysoká židle 6M - 36M / Max 15kg

Naše výrobky byly pečlivě vyvinuty a testovány tak, aby zajistily bezpečnost a pohodlí Vašeho dítěte.

EN14988:2017+A2:2024. — Vysoké židle pro děti.

## UPOZORNENÍ:

- Nikdy neponechávejte dítě bez dozoru.
- Vždy používejte zádržný systém.
- Nebezpečí pádu: Dejte pozor na to, aby vaše dítě po

produktu nešplhalo.

- Produkt nepoužívejte, dokud nejsou všechny jeho součásti řádně nastavené a zajištěné.
- Dejte pozor na rizikové oblasti s otevřeným ohněm a jiné zdroje silného tepla v blízkosti produktu.
- Mějte na paměti, že se produkt může naklánět, pokud se dítě zapře nohama o stůl nebo jiný objekt.

## Další informace

1. Produkt nepoužívejte, dokud se dítě neumí posadit samo bez pomoci;
2. Je-li jakákoli součást rozbitá, poškozená nebo zcela chybí, produkt nepoužívejte.
3. Aby nedošlo k úrazu, skládání a rozkládání výrobku provádějte v bezpečné vzdálenosti od dětí;
4. Tato vysoká židle je určena pro děti do 3

let, které se dokážou posadit bez pomoci, a mají maximální hmotnost 15 kg.

## Rada k péči o výrobek

- Pro dosažení plné spokojenosti je třeba výrobek pravidelně udržovat. Dvakrát za měsíc doporučujeme provést kontrolu mechanických součástí výrobku a dle potřeby jejich očistu.
- Kočárek neskládejte ani nerozkládejte silou a výrobek vyčistěte. Pokud problémy přetrvávají, obraťte se na svého dodavatele.
- Péče: Pro péči o výrobek používejte houbu a jemný mýdlový roztok. Nepoužívejte detergenty.
- Přečtěte si prosím pokyny k mytí čalounění uvedené na štítku.

## Ochrana životního prostředí

Z důvodu ochrany životního prostředí výrobek po ukončení používání zlikvidujte v příslušném místě pro likvidaci odpadu v souladu s národními právními předpisy.



## Dotazy

Prosím kontaktujte svého místního distributora nebo navštivte naše webové stránky:

- Sériové číslo
- Věk (výška) a váha dítěte.

## SIGURANȚĂ



### Leagăn înclinat 0M - 6M / Max 9kg

Produsele noastre au fost proiectate și testate cu grijă pentru a asigura siguranța și confortul bebelușului dumneavoastră.

1. Acest leagăn înclinat este destinat copiilor de la vârsta de 0 luni și cu o greutate de până la 9kg. EN12790-1:2023

### AVERTIZARE:

- Asamblat de adult
- Nu lăsați niciodată copilul nesupravegheat.
- Întrerupeți utilizarea produsului atunci când copilul începe să încerce să se ridice
- Folosiți întotdeauna sistemul de siguranță.
- Nu mutați și nu ridicați acest

produs cu copilul în interior

- Nu folosiți leagănul înclinat, dacă acesta are componente stricate sau lipsă.

### Sfaturi suplimentare

1. De îndată ce copilul dvs. poate sta în șezut fără ajutor, vă recomandăm să folosiți un scaun înalt pentru siguranța și confortul copilului.
2. Pentru bebeluși de până la 6 luni (max. 9 kg), utilizați numai poziția complet înclinată..
3. Pentru a-și dezvolta abilitățile motorii, amintiți-vă să oferiți copilului o jucărie mică cu care să se joace când se află în scaunul pentru copii între orele de masă.
4. Nu lăsați copilul în scaunul pentru copii pe perioade lungi de timp: 1,5 ore max.
5. Pentru a preveni riscul de basculare, scaunul pentru copii nu trebuie să fie transportat niciodată de două persoane.
6. Curățați scaunul pentru copii în mod regulat.
7. Pentru spălarea îmbrăcăminteii, consultați instrucțiunile de pe etichetă.
8. Pentru a facilita reasamblarea, observați

montarea diferitelor elemente înainte de a demonta produsul. Nu călcați. Rețineți că toate produsele mecanice necesită întreținere regulată și trebuie utilizate cu atenție pentru o satisfacție deplină și o durată lungă de viață.

9. Nu lăsați niciodată copilul să doarmă în acest produs. Acest produs nu înlocuiește un pătuț sau un pătuț. În cazul în care copilul adoarme, atunci acesta trebuie așezat într-un pătuț sau pătuț adecvat

10. Verificați întotdeauna centura de prindere între picioare și hamul să fie reglate și fixate corespunzător, chiar dacă copilul este așezat pentru o perioadă scurtă de timp.

11. Asigurați-vă că articolul pentru copii nu prezintă șuruburi desfăcute sau orice alte elemente care ar putea răni copilul sau care i-ar putea prinde hăinuțele (panglică, suzetă, colier etc.), cauzând astfel strangularea.

12. Asigurați-vă că dispozitivele de blocare sunt cuplate și reglate corespunzător înainte de folosirea articolului pentru copii.

13. Nu folosiți alte accesorii sau componente de înlocuire decât cele aprobate de producător. Folosirea altor

accesorii poate fi periculoasă.

14. Pentru a evita riscul de sufocare, nu lăsați la îndemâna bebelușilor și a copiilor pungile de plastic și ambalajele.



## Scaun înalt 6M - 36M / Max 15kg

Produsele noastre au fost proiectate și testate cu grijă pentru a asigura siguranța și confortul bebelușului dumneavoastră.  
EN14988:2017+A2:2024. - Scaune înalte pentru copii.

### AVERTISMENTE:

- Nu lăsați niciodată copilul nesupravegheat.
- Utilizați întotdeauna sistemul de prindere.
- Pericol de cădere: Nu lăsați copilul să urce pe produs.
- Nu utilizați produsul decât după ce toate componentele au

fost montate și reglate corect.

- Țineți cont de riscul focului deschis și al altor surse de căldură puternică în apropierea produsului.
- Țineți cont de riscul de răsturnare atunci când copilul dumneavoastră poate împinge cu picioarele de o masă sau de orice altă structură.

## Informații suplimentare

1. Nu utilizați produsul decât atunci când copilul dvs. poate sta în șezut fără să fie ajutat;
2. Nu utilizați produsul dacă vreo componentă este stricată, ruptă sau lipsește;
3. Țineți copiii la distanță atunci când pliați/depliați acest produs, pentru a evita rănirea;
4. Acest scaun înalt este destinat copiilor

capabili să stea în șezut fără ajutor cu vârsta maximă de 3 ani sau cu o greutate maximă de 15 kg.

## Consultanță privind întreținerea produsului

- Produsul trebuie întreținut cu regularitate pentru a oferi satisfacție deplină.
- Vă recomandăm să verificați și dacă este necesar să curățați elementele mecanice la fiecare două săptămâni.
- Nu îl forțați dacă este dificil pliarea sau deplierea acestuia. Curățați produsul. Dacă problemele persistă, contactați furnizorul.
  - Întreținere: Utilizați un burete și un săpun slab. Nu utilizați detergent.
  - Pentru spălarea husei, consultați instrucțiunile de pe etichetă.

## Mediul înconjurător

Din motive care țin de protecția mediului, când nu mai folosiți produsul, vă rugăm să-l eliminați în modul adecvat, în conformitate cu legislația locală.

## Întrebări

Vă rugăm să contactați distribuitorul local sau să vizitați site-ul nostru web. În oricare dintre aceste situații, trebuie să dețineți următoarele informații:

- Numărul de serie
- Vârsta (înălțimea) și greutatea copilului dumneavoastră.

• השתמש תמיד במערכת הריסון.

• אין להזיז או להרים את המוצר הזה כשהתינוק בתוכו

• לעולם אל תשתמש בבר הצעצוע כדי לשאת את העריסה השכיבה.

• אל תשתמש בעריסה השכיבה אם רכיבים כלשהם שבורים או חסרים.

### מידע נוסף

1. ברגע שילדכם מסוגל לשבת ללא סיוע, אנו ממליצים להשתמש בכיסא גבוה למען בטיחות ונוחות ילדכם.
2. לתינוקות עד גיל 6 חודשים (משקל מרבי 9 ק"ג), השתמשו רק במצב שכיבה מלאה.
3. על מנת לפתח את המיומנויות המוטוריות שלו, זכרו לתת לילד צעצוע קטן לשחק איתו כשהוא יושב על כיסא התינוק בין זמני הארוחה.

## בטיחות



### סלקל שכיבה

0M - 6M / Max 9kg

המוצרים שלנו עוצבו ונבדקו בקפידה כדי להבטיח את הבטיחות והנוחות של תינוקך.

1. עריסה שכיבה זו מיועדת לילדים מגיל 0 חודשים ועד 9 ק"ג. EN12790-1:2023

## אזהרה:

- מורכב על ידי מבוגר
- לעולם אל תשאירו את הילד ללא השגחה
- הפסק להשתמש במוצר כשהילד מתחיל לנסות להתיישב
- לעולם אל תשתמש במוצר זה על משטח מוגבה (למשל שולחן)

מאלה שאושרו על ידי היצרן. שימוש באביזרים אחרים עלול להיות מסוכן.  
 14. כדי למנוע סכנת חנק, הרחק את כל שקיות הניילון והאריזה מהישג ידם של תינוקות וילדים קטנים.



## כיסא גבוה לתינוק

6M - 36M / Max 15kg

המוצרים שלנו תוכננו בקפידה ונבדקו על-מנת להבטיח את בטיחותו ואת נוחיותו של תינוקכם. EN14988: 2017+A2: 2024 - כיסאות גבוהים לפעוטות.

### אזהרה:

- לעולם אל תשאירו את ילדכם ללא השגחה.
- חשוב תמיד לחגור בחגורות הבטיחות.
- סכנת נפילה: יש למנוע מילדים לטפס על המוצר.

4. אין להשאיר את הילד בכיסא התינוק לתקופות ארוכות מאוד: 1.5 שעות מקסימום.
5. כדי למנוע סכנת התהפכות, אין לשאת את כיסא התינוק על ידי שני אנשים.
6. נקו את כיסא התינוק באופן קבוע.
7. לשטיפת הבגד, אנא עיין בתווית ההוראות.
8. כדי להקל על הרכבה מחדש, הקפד לרשום כיצד החלקים השונים מתאימים זה לזה לפני פירוק המוצר. לא לגהץ. זכרו שכל המוצרים המכניים זקוקים לתחזוקה שוטפת ושימוש זהיר כדי לספק סיפוק מקסימלי ולהחזיק מעמד לאורך זמן.
9. לעולם אל תתנו לילד לישון במוצר זה. מוצר זה אינו מחליף עריסה או עריסה. אם הילד נרדם, יש להניח אותו בעריסה או עריסה מתאימה. ודא תמיד שרצועת המפשעה והרתמה מכוונים ונעולים כהלכה גם אם הילד מוגדר לזמן קצר.
10. הקפד לבדוק כי מוצרי הטיפוח שלך אינם מכילים ברגים רופפים או כל חלק אחר שעלול לפצוע את הילד או לתפוס או ללכוד את בגדיו (סרט, דמה, שרשרת וכו'), ובכך לגרום לחנק.
11. בדוק שמנגנוני הנעילה מחוברים ומכוונים כהלכה לפני השימוש במוצר הטיפוח שלך.
12. ודא שמוצר הטיפוח בילד שלך נמצא על משטח מוצק וממוקם במרחק בטוח מכל מכשיר המסוגל לייצר
- להבה, מקורות חום עזים, שקעים חשמליים, מאריכים, כיריים, כיריים וכו', או כל חפץ בהישג ידו של הילד.
13. אין להשתמש באביזרים או בחלקי חילוף אחרים

**• אין להשתמש במוצר  
אלא אם כל הרכיבים  
מותקנים כראוי  
ומכווננים היטב.**

**• עליכם להיות מודעים  
לסכנה הנובעת מאש  
גלויה או ממקורות  
אחרים הפולטים חום  
רב, הנמצאים בסביבה  
הקרובה של המוצר.**

**• עליכם להיות מודעים  
לסכנת ההתהפכות אם  
הפעוט יכול לדחוף את  
רגליו כנגד שולחן או  
רהיט אחר.**

### מידע נוסף

1. אין להשתמש במוצר לפני שהפעוט מסוגל לשבת ללא עזרה;
2. אין להשתמש במוצר אם חלק כלשהו שלו שבור,

קרוע או חסר;

3. כדי למנוע סכנת פציעה, עליכם להרחיק את הפעוט מהמוצר בעת הפתיחה והקיפול שלו.
4. הכיסא הגבוה מיועד לשימוש של פעוטות המסוגלים לשבת ללא עזרה ועד לגיל 3, או עד למשקל מקסימלי של 15 ק"ג.

### מידע נוסף

1. מושב זה מיועד לילדים המסוגלים ללכת ולשבת בלי סיוע מתחת לגיל 7.
2. תמיד יש להדק כראוי את כל אביזרי ההרכבה.
3. אל תשתמשו במושב אם חלק כלשהו שבור, קרוע או חסר והשתמשו רק בחלקי חילוף שאושרו על ידי היצרן.
4. מערכת האיפוק תוסר / נסתר / מכוסה (לפני העניין כאשר המוצר משמש כמושב).

### עצות לטיפול במוצר

- על-מנת להשיג שביעות רצון מלאה, יש לטפל בקביעות במוצר. אנו ממליצים לבדוק מדי שבועיים ובמקרה הצורך לנקות את החלקים המכניים.
- אין להפעיל כוח אם קשה לקפל או לפתוח אותו. נקו את המוצר.
- אם הקושי ממשיך, יש לפנות אל הספק.
- טיפול: יש להשתמש בספוג ובסבון עדין. אין להשתמש בתכשיר ניקוי.
- כדי לכבס את הבד, עיינו

בתווית ההוראות.

## סביבה

מטעמי שמירת הסביבה, כאשר אינכם משתמשים עוד במוצר זה, אנו מבקשים מכם להניח אותו במתקני אשפה המיועדים כך, בהתאם לתקנות המקומיות.

## שאלות

- אנא פנו למפיץ המקומי או בקרו באתר שלנו.
- הקפידו במקרה זה שברשותכם הפרטים הבאים:
- מספר סידורי
- גיל (גובה) ומשקל ילדכם.

• استخدم دائماً نظام  
التقييد.

• لا تحرك أو ترفع هذا  
المنتج والرضيع بداخله

• لا تستخدم أبداً قضيب

الألعاب لحمل المهد المائل.

• لا تستخدم الحامل المائل

إذا كان أي من مكوناته

مكسوراً أو مفقوداً.

### معلومات إضافية

1. بمجرد أن يتمكن طفلك من الجلوس دون  
مساعدة ، نوصيك باستخدام كرسي مرتفع  
لسلامة وراحة طفلك.

2. طفقة لهماكلدا عاقلتسلاآة يعضومدختسا  
(غ، 9 صقلا دحلا) رهشأ 6 رمع ى تد  
لأفطلا

3. لتنمية مهاراته الحركية ، تذكر أن تعطي  
الطفل لعبة صغيرة ليلعب بها عندما يكون



## السريـر المتكئ

0M - 6M / Max 9kg

م تصميم منتجاتنا واختبارها بعناية لضمان  
سلامة طفلك وراحته.

1. هذا المهد المائل مخصص للأطفال من  
سن 0 شهر وحتى 9 كجم. EN12790-1: 2023

### تحذير:

• تجميعها من قبل الكبار

• لا تترك الطفل دون رقابة

• توقف عن استخدام

المنتج عندما يبدأ الطفل في

محاولة الجلوس

• لا تستخدم هذا المنتج

مطلقاً على سطح مرتفع

(مثل طاولة)

- صحيح وتعديلها قبل استخدام مقال رعاية الطفل الخاص بك.
12. تأكد من أن مقال رعاية الطفل الخاص بك على سطح صلب وموضع على مسافة آمنة من أي جهاز قادر على إنتاج اللمب، مصادر الحرارة الشديدة، المقابس الكهربائية، وصلات التمديد، الموافد، الموافد ... إلخ، أو أي شيء في متناول الطفل.
13. لا تستخدم ملحقات أو قطع غير تلك المعتمدة من قبل الشركة المصنعة. قد يكون استخدام ملحقات أخرى أمراً خطيراً.
14. لتجنب خطر الاختناق، احتفظ بجميع الأكياس البلاستيكية والأغلفة بعيداً عن متناول الأطفال والرضع.

- في كرسي الطفل بين أوقات الوجبات.
4. لا تترك الطفل في كرسي الأطفال لفترات طويلة جداً: 1.5 ساعة كحد أقصى.
5. لمنع خطر الانقلاب، لا يجب حمل كرسي الأطفال من قبل شخصين.
6. نظف كرسي الطفل بانتظام.
7. لغسل كرسي الملابس، يرجى الرجوع إلى ملصق التعليمات.
8. لتسهيل إعادة التجميع، تأكد من تدوين ملاحظة حول كيفية توافق الأجزاء المختلفة معاً قبل تفكيك المنتج. لا يكوى. تذكر أن جميع المنتجات الميكانيكية تحتاج إلى صيانة دورية واستخدام دقيق إذا كانت ستوفر أقصى قدر من الرضا وتستمر لفترة طويلة.
9. لا تدع الطفل ينام في هذا المنتج. هذا المنتج لا يحل محل سرير أطفال أو سرير أطفال. إذا نام الطفل، فيجب وضعه في سرير أو سرير مناسب. تحقق دائماً من أن حزام المنشعب والحزام قد تم ضبطهما وقللها بشكل صحيح حتى لو تم ضبط الطفل لفترة قصيرة.
10. تأكد من التحقق من أن مقالة رعاية الطفل الخاصة بك لا تحتوي على أي براغي مفكوكة أو أي جزء آخر قد يؤدي الطفل أو يمسك بملابسه أو يحبسها (شريط، دمية، قلادة، إلخ ...)، وبالتالي يسبب الاختناق.
11. تأكد من أن آليات القفل تعمل بشكل



### مقعد مرتفع

6M - 36M / Max 15kg

منتجاتنا صممت بعناية وجرى اختبارها لضمان سلامة وراحة ابنك. EN14988:2017+A2:2024. مقاعد الأطفال المرتفعة.

### تحذير:

- إياك أن تترك طفلك من

على دفع قدميه باتجاه طاولة  
أو أي أثاث آخر.

دون إشراف.  
• استخدم دائماً نظام  
التثبيت.

• خطر السقوط: امنع طفلك  
من تسلق المنتج.  
• لا تستخدم المنتج إلا إذا  
كانت جميع مكوناته مركبة  
ومعدلة بشكل صحيح.  
• انتبه لخطر النيران

**معلومات إضافية**

1. لا تستخدم المنتج حتى يصير الطفل قادراً على الجلوس دون مساعدة.
2. لا تستخدم المنتج إذا كان أي من أجزائه مكسوراً، ممزقاً، أو مفقوداً.
3. يرجى إبقاء الأطفال بعيداً عند طي المنتج أو فكّه لتفادي الإصابة.
4. هذا المقعد المرتفع مصمم للأطفال القادرين على الجلوس دون مساعدة إلى غاية 3 سنوات أو وزن أقصاه 15 كلغ.
5. قم دائماً بتطبيق جهاز التوقف عندما لا يتم نقل المنتج.

المكشوفة ومصادر الحرارة  
المرتفعة الأخرى على مقربة  
من المنتج.  
• انتبه لخطر الميلان  
عندما يكون طفلك قادراً

**نصيحة للعناية بالمنتج**

- تجب صيانة المنتج بانتظام لتحقيق الرضا الكامل. ننصحك بفحص وتنظيف الأجزاء الميكانيكية إن لزم الأمر كل أسبوعين.
- لا تستخدم الشدّة إذا صار صعب الفك أو الطي. نظف المنتج، إذا استمرت الصعوبات، اتصل بالمزود الخاص بك.
- العناية: استخدم اسفنجة وصابونة خفيفة. لا تستخدم المطهر.
- لغسل الكساء، يرجى الرجوع لملصق

التعليمات.

### البيئة

للمحافظة على البيئة، عند التوقف عن استعمال هذا المنتج، نطلب منك التخلص من المنتج لدى المنشآت الخاصة بالقمامات المماثلة بالتوافق مع القوانين المحلية.

### أسئلة

يرجى الاتصال بالموزع المحلي أو زيارة موقعنا.

عند الاتصال يُرجى أن تكون المعلومات التالية بحوزتك:

- الرقم المسلسل
- عمر (طول) ووزن طفلك



**WARRANTY - GARANTIE - GARANTIA - GARANZIA - TAKUU  
GARANTI - ΕΓΓΥΗΣΗ - GWARANCJA - ГАРАНТИЯ - ГАРАНТІЯ  
JAMSTVO - ZÁRUKA - ГАРАНЦІЯ - GARANCIA - GARANCIJA  
GARANTII - GARANȚIE - ضمان - אחריות**



<https://www.maxi-cosi.com/c/international/maxi-cosi-warranty-page>



# Ava<sup>2</sup>

## 0 M - 3 Y / Max 15 kg

0M - 6M / Max. 9KG EN12790-1: 2023

**EN** Warning: Stop using the product when the child starts trying to sit up.

**FR** Avertissement: Ce produit convient aux enfants jusqu'à ce qu'ils commencent à essayer de s'asseoir.

**DE** Warnung: Verwenden Sie das Produkt nicht mehr sobald das Baby zu sitzen versucht.

**NL** Waarschuwing: Gebruik dit product niet meer zodra het kind probeert te gaan zitten.

**ES** Advertencia: Deje de utilizar el producto cuando el niño comienza a sentarse.

**IT** Avvertenza: Smettere di utilizzare il prodotto quando il bambino inizia a provare a sedersi.

**PT** Avisos: Pare de utilizar o produto no momento que criança tentar ficar sentada.

6M - 36M / Max. 15KG EN14988:2017+A2:2024

**EN** Warning: This product is intended for children able to sit up unaided and up to 3 years or a maximum weight of 15 kg.

**FR** Avertissement: Ce produit est destiné aux enfants capables de se tenir seuls en position assise, âgés au maximum de 3 ans ou de poids inférieur ou égal à 15 kg.

**DE** Warnung: Dieser Hochstuhl ist für selbstständig sitzende Kinder bis zu einem Alter von 3 Jahren bzw. einem Gewicht bis 15 kg ausgelegt.

**NL** Waarschuwing: Deze hoge kinderstoel is bestemd voor kinderen die zelfstandig rechtop kunnen zitten tot 3 jaar of met een gewicht van max. 15 kg.

**ES** Advertencia: Esta silla alta está concebida para niños que puedan sentarse solos y hasta 3 años de edad o un peso máximo de 15 kg.

**IT** Avvertenza: Questo seggiolone è ideato e sviluppato per bambini in grado di stare seduti da soli e fino a 3 anni o un peso massimo di 15 kg.

**PT** Avisos: Esta cadeira alta destina-se a crianças capazes de sentar-se sem ajuda e até aos 3 anos ou com um peso máximo de 15 kg.

**DOREL NETHERLANDS** Goytadijk 5, 5704 RD Helmond NEDERLANDS

**DOREL FRANCE** S.A.S. Z.I. - 9 bd du Poitou BP 905 49309 Cholet Cedex FRANCE

**DOREL UK** Ltd. 2nd Floor, Building 4 Imperial Place Maxwell Road Borehamwood, Herts WD6 1JN UNITED KINGDOM

**DOREL GERMANY** GmbH Lintgasse 9, 50667 Köln DEUTSCHLAND

**DOREL ITALIA** S.P.A. Via Verdi, 14 24060 Telgate (BG) ITALIA

**DOREL HISPANIA** S.A.U. Edificio Barcelona Moda Centre Ronda Maiols, 1 Planta 3<sup>a</sup>, local 340 08192 Sant Quirze del Vallès ESPAÑA

**DOREL PORTUGAL** Rua Pedro Dias, 25 4480-614 Rio Mau n(VDC) PORTUGAL

**DOREL JUVENILE** SWITZERLAND S.A. Chemin de la Colice 4 1023 Crissier SWITZERLAND / SUISSE

**DOREL POLSKA** Sp. z o.o. ul. Inwestycyjna 14 41-208 Sosnowiec POLAND

**COMPANHIA DOREL BRASIL** CNPJ 10.659.948/0001-07, Av. Nilo Peçanha 1516/1582 Campos dos Goytacazes

**DJMG S.A. DE C.V.** Gabriel Mancera N°1041 Col Del Valle, Benito Juárez Ciudad de México, México C/P 03100

**DOREL JUVENILE CHILE S.A.** Av del Parque 4161, oficina 602 A, Huechuraba, Santiago - Chile

**COMEXA COMERCIALIZADORA EXTRANJERA S.A. SUCURSAL DEL PERÚ**

Los Libertadores 455, San Isidro, Lima 27 Lima, Perú



FR



IT



PAP22 CARTA

ES



Al Azul  
Envase Cartón

Per conferma, consulta  
il regolamento comunale



FR

Pensez à  
donner ou recycler.



Association



Magasin



Déchèterie

<https://quefairedemesdechets.fr>

maxi-cosi.com

014274401C