

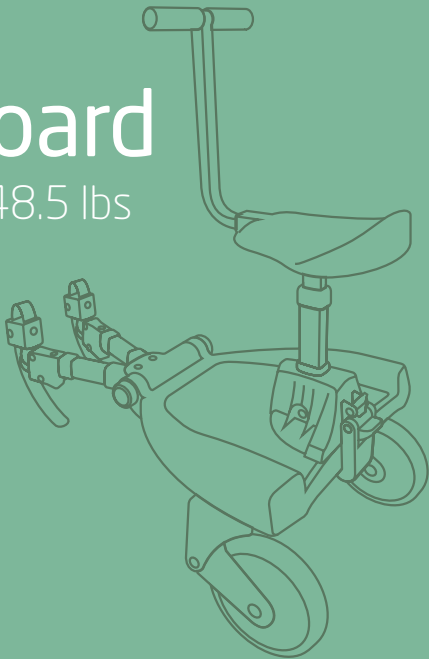

Hop-on board

2 Y+ / Max 22 kg - 48.5 lbs

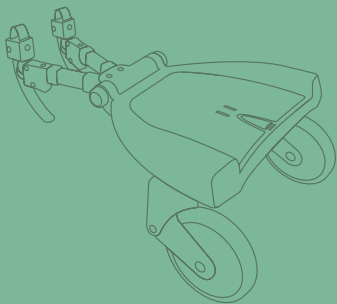

MAXI-COSI®

We carry the future



EN
IMPORTANT-READ THE INSTRUCTIONS CAREFULLY
BEFORE USE AND KEEP FOR FUTURE REFERENCE.

FR
IMPORTANT-LIRE LES INSTRUCTIONS SUIVANTES
ATTENTIVEMENT AVANT UTILISATION ET LES CONSERVER
POUR LES BESOINS ULTÉRIEURS DE RÉFÉRENCE.

DE
WICHTIG-ANLEITUNGEN FÜR SPÄTERE RÜCKFRAGEN
AUFBEWAHREN.

NL
BELANGRIJK-LEES DE GEBRUIKSAANWIJZING ZORGVULDIG
DOOR EN BEWAAR DEZE VOOR LATER GEBRUIK.

ES
IMPORTANTE-LEER DETENIDAMENTE Y MANTENERLAS PARA
FUTURAS CONSULTAS.

IT
IMPORTANTE-LEGGERE ATTENTAMENTE LE ISTRUZIONI PRIMA
DELL'USO E CONSERVARLE PER FUTURO RIFERIMENTO.



PT
IMPORTANTE-LEIA CUIDADOSAMENTE E GUARDE PARA
REFERÊNCIA FUTURA.

SV
VIKTIGT-LÄS ANVISNINGARNA NOGA FÖRE ANVÄNDNING.
SPARA DEM FÖR FRAMTIDA BRUK. DITT BARN KAN SKADAS
OM DU INTE FÖLJER ANVISNINGARNA.

DA
VIGTIGT-LÆS OMHYGGELIGT. GEM TIL FREMTIDIG BRUG.

FI
TÄRKEÄÄ-LUE OHJEET HUOLELLISESTI ENNEN KÄYTTÖÄ JA
SÄILYÄ NE TULEVAA KÄYTTÖÄ VARTEN.

PL
WAŻNE-PRZED UŻYTKOWANIEM DOKŁADNIE PRZECZYTAĆ
NINIEJSZĄ INSTRUKCJĘ I ZACHOWAĆ JĄ NA PRZYSZŁOŚĆ.

NO
VIKTIG-TA VARE PÅ DISSE ANVISNINGENE FOR Å KUNNE
HENVISE TIL DEM SENERE.

RU
ВАЖНО- ПРОЧИТАЙТЕ ИНСТРУКЦИЮ ВНИМАТЕЛЬНО



ПЕРЕД ИСПОЛЬЗОВАНИЕМ И СОХРАНИТЕ ЕЕ ДЛЯ
ДАЛЬНЕЙШЕГО ОБРАЩЕНИЯ.

TR
ÖNEMLİ-KULLANMADAN ÖNCE TALİMATLARI DİKKATLİCE
OKUYUN VE GELECEKTE REFERANS OLABİLMESİ İÇİN SAKLAYIN.

HR
VAŽNO-PROČITAJTE UPUTE PAŽLJIVO PRIJE UPORABE I
SAČUVAJTE IH ZA UBUDUĆE.

SK
DÔLEŽITÉ-PRED POUŽITÍM PREČÍTAJTE POZORNE TENTO
NÁVOD A USCHOVAJTE HO PRE BUDÚCU POTREBU.

BG
ВАЖНО-ПРОЧЕТЕТЕ ВНИМАТЕЛНО ИНСТРУКЦИИТЕ ПРЕДИ
УПОТРЕБА И ГИ ЗАПАЗЕТЕ ЗА БЪДЕЩИ СПРАВКИ.

UK
ВАЖЛИВА-ПРОЧИТАЙТЕ ІНСТРУКЦІЮ УВАЖНО ПЕРЕД
ВИКОРИСТАННЯМ І ЗБЕРЕЖІТЬ ЇЇ ДЛЯ ПОДАЛЬШОГО
ЗВЕРНЕННЯ.

HU
FONTOS- HASZNÁLAT ELŐTT FIGYELMESEN OLVASSA EL AZ
UTASÍTÁSOKAT ÉS ŐRIZZE MEG A JÖVŐBENI HIVATKOZÁSHOZ.



SL
POMEMBNO-PRED UPORABO POZORNO PREBERITE
NAVODILA IN JIH SHRANITE KOT NAPOTEK ZA V PRIHODNJE.

ET
OLULINE-ENNE KASUTAMIST LOE TÄHELEPANELIKULT LÄBI
KASUTUSJUHENDID JA HOIA NEED ALLES EDASPIDISEKS..

CZ
DŮLEŽITÉ-PŘED POUŽITÍM SI PŘEČTĚTE POZORNĚ NÁVOD A
USCHOVEJTE PRO POZDĚJŠÍ NAHLÉDNUTÍ.

EL
ΣΗΜΑΝΤΙΚΟ-ΔΙΑΒΑΣΤΕ ΠΡΟΣΕΚΤΙΚΑ ΤΙΣ ΟΔΗΓΙΕΣ ΠΡΙΝ ΑΠΟ ΤΗ
ΧΡΗΣΗ ΚΑΙ ΦΥΛΑΞΤΕ ΤΙΣ ΓΙΑ ΜΕΛΛΟΝΤΙΚΗ ΑΝΑΦΟΡΑ..

RO
IMPORTANT-CIȚIȚI CU ATENȚIE INSTRUCȚIUNILE ÎNAINTE DE
UTILIZARE ȘI PĂSTRAȚI-LE PENTRU CONSULTĂRI ULTERIOARE.

HE
חשוב-יש לקרוא את ההוראות בעיון
רב לפני השימוש ולשמור אותן לעיון בעתיד.

AR
هام-اقرأ التعليمات بتمعن قبل الاستخدام و احفظها
للرجوع إليها مستقبلاً.

EN
INSTRUCTIONS FOR USE

FR
MODE D'EMPLOI

DE
GEBRAUCHSANWEISUNG

NL
GEBRUIKSAANWIJZING

ES
INSTRUCCIONES DE USO

IT
ISTRUZIONI D'USO

PT
INSTRUÇÕES DE UTILIZAÇÃO

SV
ANVÄNDARINSTRUKTIONER

DA
BRUGSANVISNING

FI
KÄYTTÖOHJEET

NO
BRUKSANVISNING

EL
ΟΔΗΓΙΕΣ ΧΡΗΣΕΩΣ

TR
KULLANIM TALIMATLARI

PL
INSTRUKCJA OBSŁUGI

RU
ИНСТРУКЦИЯ ПО ПРИМЕНЕНИЮ

UK
ІНСТРУКЦІЯ ПО ЗАСТОСУВАННЮ

HR
UPUTSTVO ZA UPORABU

SK
INŠTRUKCIE NA POUŽITIE

BG
ИНСТРУКЦИИ ЗА УПОТРЕБА

HU
HASZNÁLATI UTASÍTÁSOK

SL
NAVODILA ZA UPORABO

ET
KASUTUSJUHEND

CS
INSTRUKCE K POUŽITÍ

RO
INSTRUCȚIUNI DE UTILIZARE

HE
הוראות שימוש

AR
لام عتسإل تامیل عت

Index



8

EN 23

FI 43

HU 63

FR 25

NO 45

SL 65

DE 27

EL 47

ET 67

NL 29

TR 49

CS 69

ES 31

PL 51

RO 71

IT 33

RU 53

HE 73

PT 35

UK 55

AR 74

BRA 37

HR 57

SV 39

SK 59

DA 41

BG 61



9



16



20

EN Non-contractual photos **FR** Photos non contractuelles **DE** Fotos nicht bindend **NL** Niet-contractuele foto's **ES** Fotografías no contractuales **IT** Foto non contrattuali **PT** Fotografias não contratuais **SV** Bilderna kan avvika från den faktiska produkten **DA** Ikke-kontraktlige billeder **FI** Kuvat eivät ole sitovia **NO** Bilder kan avvike fra det faktiske produkt **EL** Οι εικόνες που χρησιμοποιούνται στον παρόντα οδηγό ενδέχεται να διαφέρουν από το πραγματικό προϊόν **TR** Fotoğraflar bağlayıcı değildir **PL** Użyte zdjęcia służą tylko do prezentacji jako przykład **RU** Фотография может отличаться от товара **UK** Фотографії, які не тягнуть договірних зобов'язань **HR** Neobvezujuće fotografije **SK** Skutočný výrobok sa môže od vyobrazeného líšiť **BG** Извъндоговорни снимки **HU** Tájékoztató jellegű fotók **SL** Nepogodbene fotografije **ET** Lepinguvälised pildid **CS** Nesmluvní fotografie **RO** În funcție de model **HE** תמונות לא חוזרות **AR** الصور غير التعاقدية

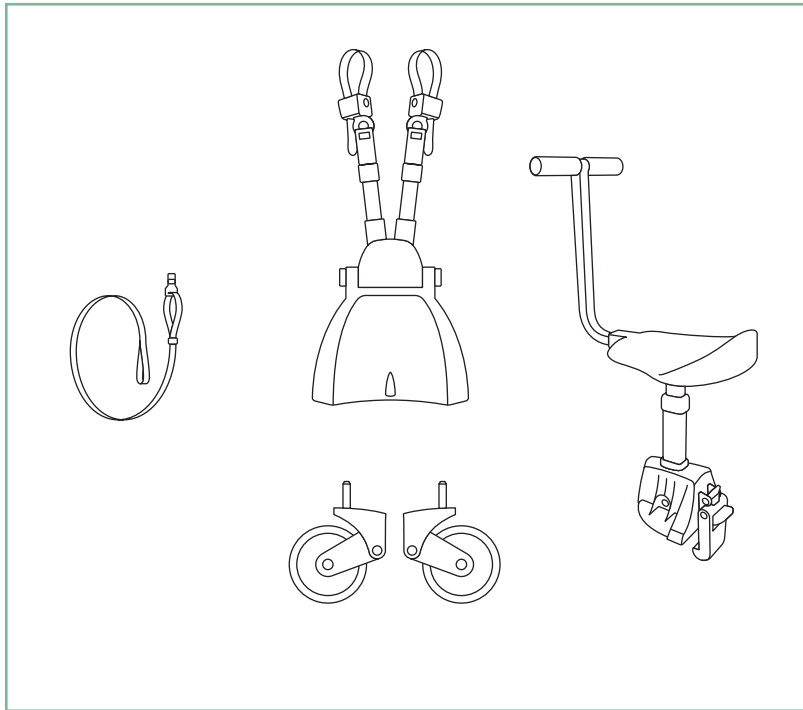

EN	Assembling	PL	Montaż
FR	Montage	RU	Сборка
DE	Montage	UK	Монтаж
NL	Montage	HR	Sastavljanje
ES	Montaje	SK	Montáž
IT	Montaggio	BG	Монтиране
PT	Montagem	HU	Szerelés
SV	Montering	SL	Montaža
DA	Montering	ET	Komplekteerimine
FI	Asennus	CS	Montáž
NO	Montering	RO	Asamblar
EL	Συναρμολόγηση	HE	הרכבה
TR	Montaj	AR	التجميع



1

A

B

x2

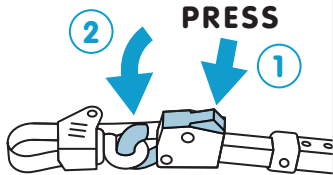
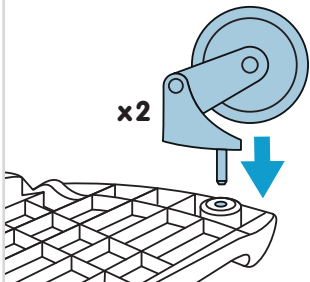

C

OK

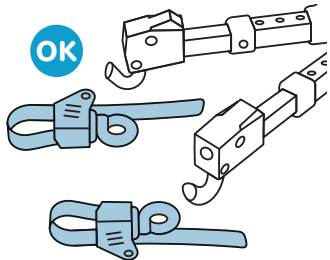

D

E

PUSH



F

OK





2

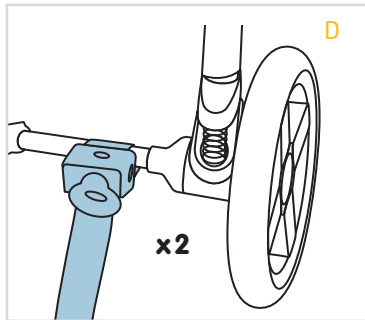
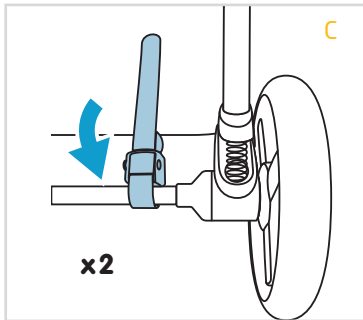
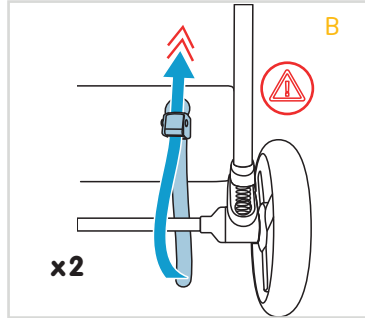
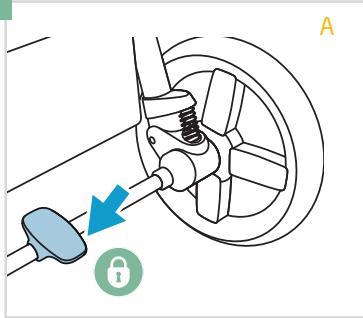

3

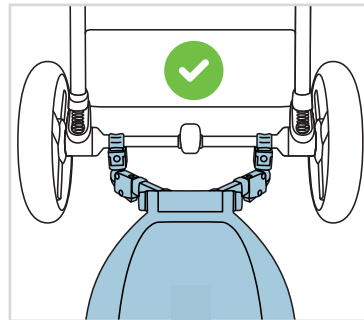
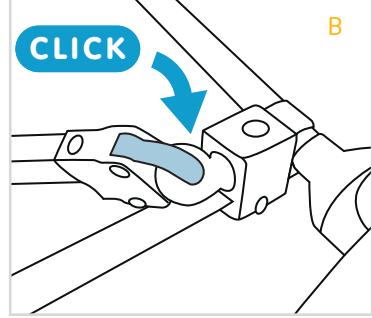
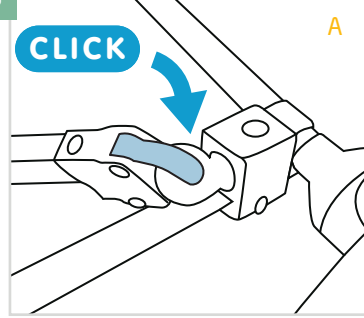



4

A

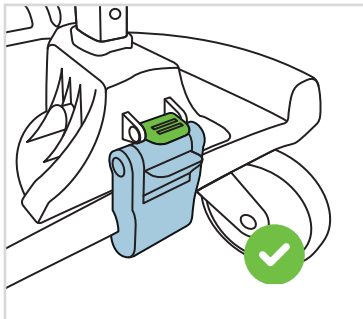
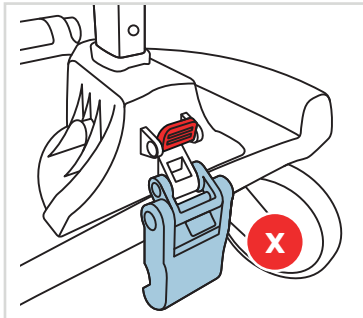
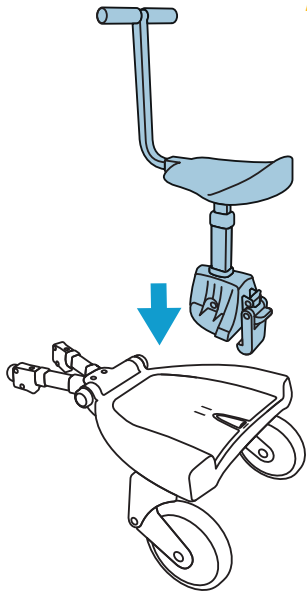

5

A

1
PRESS

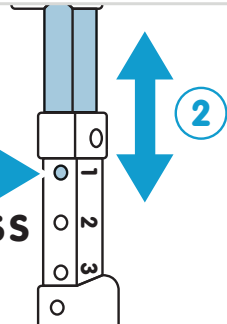

B

CLICK

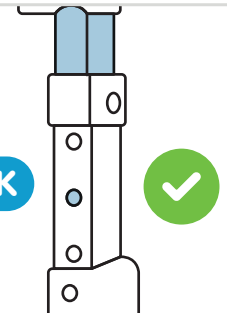



EN	Use	PL	Użytkowanie
FR	Usage	RU	Использование
DE	Verwendung	UK	Використання
NL	Gebruik	HR	Uporaba
ES	Uso	SK	Použitie
IT	Utilizzo	BG	Употреба
PT	Utilização	HU	Használat
SV	Användning	SL	Uporaba
DA	Brug	ET	Kasutamine
FI	Käyttö	CS	Použití
NO	Bruk	RO	Folosire
EL	Χρήση	HE	שימוש
TR	Kullanım	AR	الاستخدام

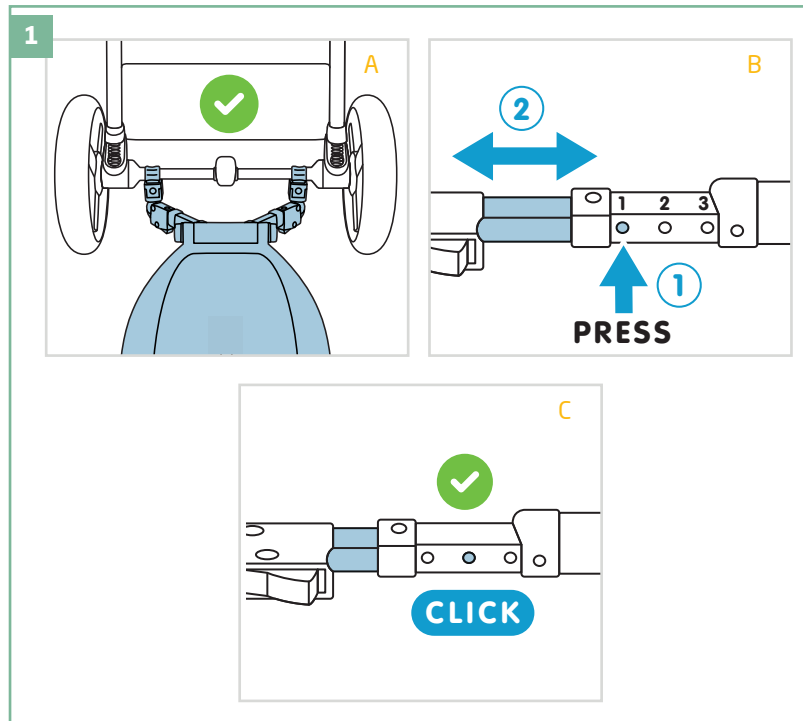



2

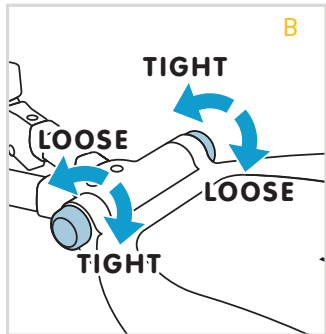
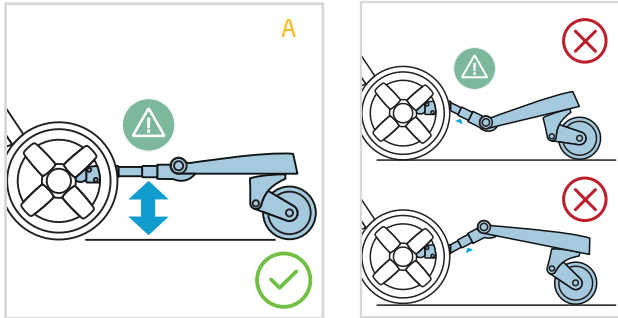

3

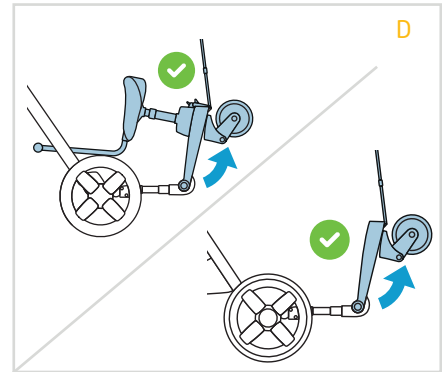
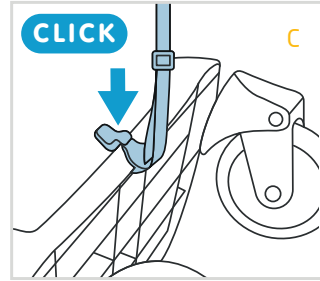



EN For up-to-date unique compatibilities please check online – Do not use other products
 FR Pour les compatibilités uniques et à jour, veuillez vérifier en ligne - N'utilisez pas d'autres produits
 DE Konsultieren Sie unsere Website nach aktualisierten kompatiblen Artikeln - Verwenden Sie keine anderen Produkte
 NL Kijk online voor unieke up-to-date compatibiliteit - Gebruik geen andere producten
 ES Consultar en línea la actualización de los elementos compatibles - No utilizar otros productos
 IT Per le compatibilità esclusive aggiornate vi preghiamo di verificare online - Non utilizzare altri prodotti
 PT Para as compatibilidades únicas atualizadas, verifique online - Não utilize outros produtos
 SV För aktuella, unika kompatibiliteter, se efter online - Använd inte andra produkter
 DA Tjek online for aktuelle, unikke kompatibiliteter - Anvend ikke andre produkter
 FI Katso ajantasaiset yksilölliset yhteensopivuudet verkosta - Älä käytä muita tuotteita
 NO For oppdaterte unike kompatibiliteter, sjekk på nettstedet - Ikke bruk andre produkter
 EL Για ενημερωμένα μοναδικά συμβατά προϊόντα παρακαλούμε ελέγξτε στο διαδίκτυο - Μην χρησιμοποιείτε άλλα προϊόντα
 TR Güncel özel uyumluluklar için lütfen İnternet üzerinden kontrol edin - Başka ürünler kullanmayın
 PL Aby uzyskać aktualną, niepowtarzalną zgodność, należy sprawdzić w Internecie - Nie używać innych produktów

RU Актуальную информацию об уникальной совместимости см. онлайн – Не используйте другие продукты
 UK Актуальну інформацію про унікальну сумісність див. онлайн - Не використовуйте інші продукти
 HR Najnovije jedinstvene značajke kompatibilnosti potražite na mreži - Ne upotrebljavajte druge proizvode
 SK Aktuálne informácie o jedinečných kompatibilných možnostiach nájdete na webe - nepoužívajte iné produkty
 BG Проверете онлайн за актуални уникални опции за съвместимост – не използвайте други продукти
 HU A naprakész egyedi kompatibilitási jellemzők ügyében tekintse meg az online erőforrásokat - Ne használjon egyéb termékeket
 SL Posodobljene edinstvene podatke o združljivosti preverite na spletu - ne uporabljajte drugih izdelkov
 ET Ajakohaste unikaalsete ühilduvuste kohta kontrollige online - ärge kasutage muid tooteid
 CS Aktualizovaný seznam jedinečných kompatibilních produktů vyhledejte prosím online - Jiné výrobky nepoužívejte
 RO Pentru compatibilități unice actualizate, verificați online - Nu utilizați alte produse
 HE לקבלת מידע מעודכן על יכולות ייחודיות, חפשו באינטרנט - אל תשתמשו במוצרים אחרים
 AR لتحديث التوافق الفريد ، يرجى التحقق عبر الإنترنت - لا تستخدم منتجات أخرى.

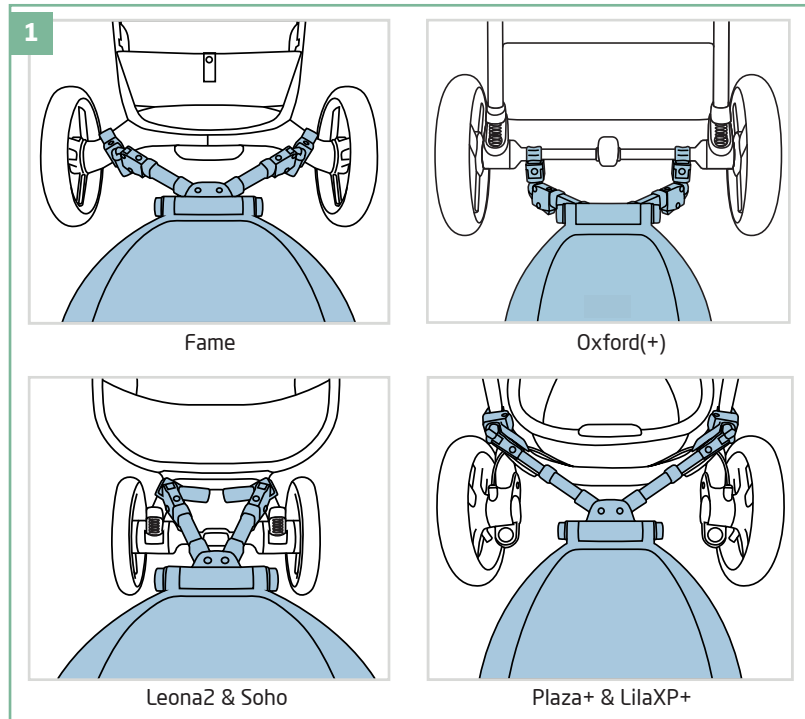



2

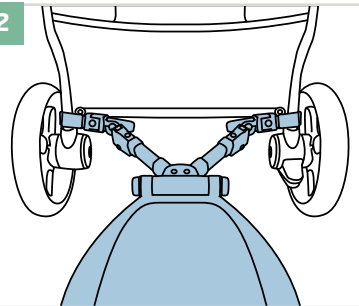

Street & Zelia3

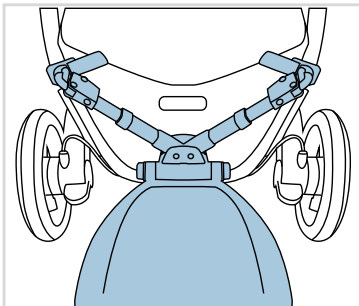

Adorra2

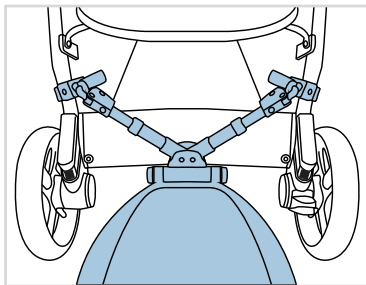

Zelia S Trio

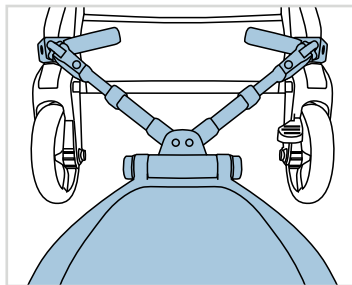

Eva3

SAFETY

This vehicle is intended for children from 2 years up to 22kg/48.5 lbs

WARNING:

1. Use the Hop-on board with only one child.
2. Do not use if any of the components is broken, torn or missing.
3. Never use the platform for pushing the pushchair / stroller like a skateboard.
4. Do not go up and down kerbs or steps when a child is on a platform.
5. To avoid risk of suffocation, keep all bags and packaging out of reach of babies and young children.
6. Never leave the child unattended.
7. Make sure the child riding is standing with both feet directly upon the anti-slip material on the board, or sitting firmly on the seat.
8. Make sure the child always holds the pushchair / stroller when standing or the seat handles while sitting on the seat.
9. Prior to use, make sure there is sufficient space for the child to sit or stand

comfortably.

10. Always check that all parts work properly and are securely attached before each use.
11. Do not let the child play with this product.
12. Before each use, check the connectors and tighten if necessary.
13. Ensure that all the locking devices are engaged before use.
14. The use of any accessories with the hop-on board that have not been approved by the manufacturer is NOT recommended.
15. Only replacement parts supplied or recommended by the manufacturer/distributor shall be used.

Maintenance

1. Regularly check the board for any sign of damage or wear.
2. Lubricate all moving parts including the wheels regularly, with an oil based lubricant.
3. Check that no dirt or gravel is stuck in the wheels, suspension, or moving parts before use.

4. When the Hop-on board has been used in rainy weather, all parts shall be wiped dry after use.

5. When cleaning, use warm water and a dry cloth. All parts should be lubricated again after cleaning.

SÉCURITÉ

Ce véhicule est destiné aux enfants de 2 ans jusqu'à 22kg/48.5 lbs

AVERTISSEMENT:

1. Utilisez la planche à roulettes avec un seul enfant uniquement.
2. N'utilisez pas le produit si l'un des composants est cassé, déchiré ou manquant.
3. N'utilisez jamais la plateforme pour pousser la poussette comme une planche à roulettes.
4. Ne montez pas et ne descendez pas des trottoirs ou des marches lorsqu'un enfant est sur la planche.
5. Pour éviter tout risque de suffocation, gardez tous les sacs et emballages hors de portée des bébés et des jeunes enfants.
6. Ne laissez jamais l'enfant sans surveillance.
7. Pendant l'utilisation du produit, assurez-vous que l'enfant est debout avec les deux pieds directement sur le matériau antidérapant de la planche, ou assis fermement sur le siège.

8. Pendant l'utilisation du produit, assurez-vous que l'enfant tient toujours la poussette lorsqu'il est debout ou les poignées du siège lorsqu'il est assis sur le siège.

9. Avant utilisation, assurez-vous qu'il y a suffisamment d'espace pour que l'enfant puisse s'asseoir ou se tenir debout confortablement.

10. Vérifiez toujours que toutes les pièces fonctionnent correctement et sont solidement fixées avant chaque utilisation.

11. Ne laissez pas l'enfant jouer avec ce produit.

12. Avant chaque utilisation, vérifiez les connecteurs et resserrez si nécessaire.

13. Assurez-vous que tous les dispositifs de verrouillage sont engagés avant utilisation.

14. L'utilisation d'accessoires non approuvés par le fabricant avec la planche à roulettes n'est PAS recommandée.

15. Seules les pièces de rechange fournies ou recommandées par le fabricant/distributeur doivent être utilisées.

Entretien

1. Vérifiez régulièrement la planche pour détecter tout signe de dommage ou d'usure.
2. Lubrifiez régulièrement toutes les pièces mobiles, y compris les roues, avec un lubrifiant à base d'huile.
3. Vérifiez qu'aucune saleté ou gravier n'est coincé dans les roues, la suspension ou les pièces mobiles avant utilisation.
4. Lorsque la planche à roulettes a été utilisée par temps de pluie, toutes les pièces doivent être essuyées après utilisation.
5. Lors du nettoyage, utilisez de l'eau tiède et un chiffon sec. Toutes les pièces doivent être lubrifiées à nouveau après le nettoyage.

SICHERHEIT

Dieses Fahrzeug ist für Kinder ab 2 Jahre bis 22kg/48.5 lbs vorgesehen

WARNUNG:

1. Verwenden Sie das Aufsteigbrett nur mit einem Kind.
2. Verwenden Sie es nicht, wenn eine der Komponenten gebrochen, zerrissen oder fehlt.
3. Benutzen Sie die Plattform niemals zum Schieben des Kinderwagens wie ein Skateboard.
4. Gehen Sie nicht auf und ab Bordsteine oder Stufen, wenn ein Kind auf einer Plattform steht.
5. Um Erstickungsgefahr zu vermeiden, halten Sie alle Taschen und Verpackungen von Babys und Kleinkindern fern.
6. Lassen Sie das Kind niemals unbeaufsichtigt.
7. Stellen Sie sicher, dass das fahrende Kind mit beiden Füßen direkt auf dem rutschfesten Material auf dem Brett steht oder fest auf dem Sitz sitzt.
8. Stellen Sie sicher, dass das Kind immer

den Kinderwagen hält, wenn es steht, oder die Sitzgriffe, während es auf dem Sitz sitzt.

9. Stellen Sie vor Gebrauch sicher, dass genügend Platz für das Kind zum bequemen Sitzen oder Stehen vorhanden ist.
10. Überprüfen Sie vor jedem Gebrauch, ob alle Teile ordnungsgemäß funktionieren und sicher befestigt sind.
11. Lassen Sie das Kind nicht mit diesem Produkt spielen.
12. Überprüfen Sie vor jedem Gebrauch die Anschlüsse und ziehen Sie sie bei Bedarf fest.
13. Stellen Sie vor Gebrauch sicher, dass alle Verriegelungsvorrichtungen eingerastet sind.
14. Die Verwendung von Zubehör, das vom Hersteller nicht für das Aufsteigbrett zugelassen ist, wird NICHT empfohlen.
15. Es dürfen nur Ersatzteile verwendet werden, die vom Hersteller/Händler geliefert oder empfohlen werden.

Wartung

1. Überprüfen Sie das Brett regelmäßig auf Anzeichen von Beschädigungen oder Verschleiß.
2. Schmieren Sie regelmäßig alle beweglichen Teile, einschließlich der Räder, mit einem ölbasierten Schmiermittel.
3. Überprüfen Sie vor Gebrauch, ob keine Schmutz- oder Kiespartikel in den Rädern, der Federung oder den beweglichen Teilen stecken.
4. Wenn das Aufsteigbrett bei Regenwetter benutzt wurde, sollten alle Teile nach Gebrauch abgewischt werden.
5. Zum Reinigen verwenden Sie warmes Wasser und ein trockenes Tuch. Alle Teile sollten nach der Reinigung erneut geschmiert werden.

VEILIGHEID

Dit voertuig is bedoeld voor kinderen van 2 jaar tot 22kg/48.5 lbs

WAARSCHUWING:

1. Gebruik het meerrijdplankje met slechts één kind.
2. Gebruik het niet als een van de onderdelen kapot of gescheurd is, of ontbreekt.
3. Gebruik het platform nooit om de kinderwagen te duwen als een skateboard.
4. Ga niet op en af stoepranden of trappen als er een kind op het meerrijdplankje staat.
5. Om verstikkingsgevaar te voorkomen, houd alle zakken en verpakkingen uit de buurt van baby's en jonge kinderen.
6. Laat het kind nooit zonder toezicht achter.
7. Zorg ervoor dat het kind met beide voeten direct op het antislipmateriaal op het bord staat, of stevig op de zitting zit.
8. Zorg ervoor dat het kind altijd de kinderwagen vasthoudt als het staat of de handvatten van de zitting vasthoudt terwijl het op de zitting zit.

9. Zorg ervoor dat er voldoende ruimte is voor het kind om comfortabel te zitten of te staan voordat u het gebruikt.
10. Controleer altijd of alle onderdelen goed werken en stevig bevestigd zijn voor elk gebruik.
11. Laat het kind niet met dit product spelen.
12. Controleer voor elk gebruik de connectoren en trek ze aan indien nodig.
13. Zorg ervoor dat alle vergrendelingsmechanismen zijn ingeschakeld voor gebruik.
14. Het gebruik van accessoires die niet door de fabrikant zijn goedgekeurd voor het meerrijdplankje wordt NIET aanbevolen.
15. Alleen vervangingsonderdelen die door de fabrikant/distributeur zijn geleverd of aanbevolen mogen worden gebruikt.

Onderhoud

1. Controleer het bord regelmatig op tekenen van schade of slijtage.
2. Smeer alle bewegende delen, inclusief de wielen, regelmatig met een smeermiddel op oliebasis.

3. Controleer voor gebruik of er geen vuil of grind vastzit in de wielen, de vering of de bewegende delen.
4. Als het opstapbord in regenachtig weer is gebruikt, moeten alle onderdelen na gebruik worden drooggeveegd.
5. Bij het schoonmaken, gebruik warm water en een droge doek. Alle onderdelen moeten na het schoonmaken opnieuw worden gesmeerd.

SEGURIDAD

Este patinete está destinado para niños desde 2 años hasta 22kg/48.5 lbs

ADVERTENCIA:

1. Utilice el patinete con un solo niño.
2. No lo utilice si alguno de los componentes está roto, rasgado o falta.
3. Nunca utilice el patinete para empujar el cochecito.
4. No suba y baje bordillos o escalones cuando un niño está en el patinete.
5. Para evitar el riesgo de asfixia, mantenga todas las bolsas y el embalaje fuera del alcance de los bebés y niños pequeños.
6. Nunca deje al niño sin supervisión.
7. Asegúrese de que el niño que está montando esté de pie con ambos pies directamente sobre el material antideslizante del patinete, o sentado firmemente en el asiento.
8. Asegúrese de que el niño siempre sostenga el cochecito cuando esté de pie o los mangos del asiento mientras esté sentado en el asiento.

9. Antes de usar, asegúrese de que haya suficiente espacio para que el niño se siente o se pare cómodamente.
10. Siempre verifique que todas las partes funcionen correctamente y estén bien sujetas antes de cada uso.
11. No deje que el niño juegue con este producto.
12. Antes de cada uso, verifique los conectores y apriete si es necesario.
13. Asegúrese de que todos los dispositivos de bloqueo estén activados antes de usar.
14. NO se recomienda el uso de accesorios en el patinete que no hayan sido aprobados por el fabricante.
15. Solo se deben usar piezas de repuesto suministradas o recomendadas por el fabricante/distribuidor.

Mantenimiento

1. Verifique regularmente el patinete por cualquier signo de daño o desgaste.
2. Lubrique regularmente todas las partes móviles, incluyendo las ruedas, con un lubricante a base de aceite.

3. Verifique que no haya suciedad o grava atascada en las ruedas, la suspensión o las partes móviles antes de usar.
4. Cuando el patinete ha sido utilizado en clima lluvioso, todas las partes deben ser secadas después de usar.
5. Al limpiar, use agua tibia y un paño seco. Todas las partes deben ser lubricadas nuevamente después de la limpieza.

SICUREZZA

Questo veicolo è destinato ai bambini da 2 anni fino a 22kg/48.5 lbs

AVVERTIMENTO:

1. Utilizzare la pedana solo con un bambino.
2. Non utilizzare se uno dei componenti è rotto, strappato o mancante.
3. Non utilizzare mai la pedana per spingere il passeggino come uno skateboard.
4. Non salire e scendere dai marciapiedi o dai gradini quando un bambino è sulla pedana.
5. Per evitare il rischio di soffocamento, tenere tutti i sacchetti e l'imballaggio fuori dalla portata dei neonati e dei bambini piccoli.
6. Non lasciare mai il bambino senza sorveglianza.
7. Assicurarsi che il bambino che sta guidando sia in piedi con entrambi i piedi direttamente sul materiale antiscivolo sulla pedana, o seduto saldamente sul sedile.
8. Assicurarsi che il bambino tenga

sempre il passeggino quando è in piedi o le maniglie del sedile quando è seduto sul sedile.

9. Prima dell'uso, assicurarsi che ci sia abbastanza spazio per il bambino per sedersi o stare comodamente in piedi.
10. Controllare sempre che tutte le parti funzionino correttamente e siano ben fissate prima di ogni utilizzo.
11. on lasciare che il bambino giochi con questo prodotto.
12. Prima di ogni utilizzo, controllare i connettori e stringere se necessario.
13. Assicurarsi che tutti i dispositivi di bloccaggio siano attivati prima dell'uso.
14. L'uso di accessori con la pedana che non sono stati approvati dal produttore NON è consigliato.
15. Devono essere utilizzati solo pezzi di ricambio forniti o consigliati dal produttore/distributore.

Manutenzione

1. Controllare regolarmente la pedana per segni di danni o usura.
2. Lubrificare regolarmente tutte le

parti mobili, comprese le ruote, con un lubrificante a base di olio.

3. Controllare che non ci siano sporco o ghiaia nelle ruote, nella sospensione o nelle parti mobili prima dell'uso.

4. Quando la pedana è stata utilizzata con tempo piovoso, tutte le parti devono essere asciugate dopo l'uso.

5. Per la pulizia, utilizzare acqua calda e un panno asciutto. Tutte le parti devono essere lubrificate di nuovo dopo la pulizia.

SEGURANÇA

Este veículo é destinado a crianças dos 2 anos até aos 22kg/48.5 lbs

AVISO:

1. Utilize a plataforma Hop on Board com apenas uma criança.

2. Não utilize se algum dos componentes estiver danificado, rasgado ou em falta.

3. Nunca utilize a plataforma para empurrar o carrinho como um skate.

4. Não suba nem desça degraus quando uma criança estiver na plataforma.

5. Para evitar o risco de sufocação, mantenha todos os sacos e embalagens fora do alcance de bebês e crianças pequenas.

6. Nunca deixe a criança sem supervisão.

7. Certifique-se de que a criança que está com ambos os pés diretamente sobre o material antiderrapante na plataforma, ou sentada firmemente no assento.

8. Certifique-se de que a criança está sempre segura no carrinho quando está de pé ou com o arnês do assento quando está sentada.

9. Antes de utilizar, certifique-se de que há espaço suficiente para a criança sentar ou ficar de pé confortavelmente.

10. Verifique se todas as peças estão a funcionar corretamente e estão firmemente presas antes de cada utilização.

11. Não deixe a criança brincar com este produto.

12. Antes de cada utilização, verifique os conectores e aperte se necessário.

13. Certifique-se de que todos os dispositivos de travagem estão engatados antes de usar.

14. O uso de quaisquer acessórios com a plataforma que não tenham sido aprovados pelo fabricante NÃO é recomendado.

15. Devem ser usadas apenas peças de reposição fornecidas ou recomendadas pelo fabricante/distribuidor.

Manutenção

1. Verifique regularmente qualquer sinal de dano ou desgaste na plataforma.

2. Lubrifique regularmente todas as

partes móveis, incluindo as rodas, com um lubrificante.

3. Verifique se não há sujeira presa nas rodas, suspensão ou partes móveis antes de usar.

4. Quando utilizar a plataforma em tempo chuvoso, todas as partes devem ser enxugadas após o uso.

5. Ao limpar, use água morna e um pano seco. Todas as partes devem ser lubrificadas novamente após a limpeza.

SEGURANÇA

Este veículo é destinado a crianças dos 2 anos até aos 20kg/44.1 lbs

AVISO:

1. Utilize a plataforma Hop on Board com apenas uma criança.
2. Não utilize se algum dos componentes estiver danificado, rasgado ou em falta.
3. Nunca utilize a plataforma para empurrar o carrinho como um skate.
4. Não suba nem desça degraus quando uma criança estiver na plataforma.
5. Para evitar o risco de sufocação, mantenha todos os sacos e embalagens fora do alcance de bebês e crianças pequenas.
6. Nunca deixe a criança sem supervisão.
7. Certifique-se de que a criança que está com ambos os pés diretamente sobre o material antiderrapante na plataforma, ou sentada firmemente no assento.
8. Certifique-se de que a criança está sempre segura no carrinho quando está de pé ou com o arnês do assento quando está sentada.

9. Antes de utilizar, certifique-se de que há espaço suficiente para a criança sentar ou ficar de pé confortavelmente.

10. Verifique se todas as peças estão a funcionar corretamente e estão firmemente presas antes de cada utilização.

11. Não deixe a criança brincar com este produto.

12. Antes de cada utilização, verifique os conectores e aperte se necessário.

13. Certifique-se de que todos os dispositivos de travagem estão engatados antes de usar.

14. O uso de quaisquer acessórios com a plataforma que não tenham sido aprovados pelo fabricante NÃO é recomendado.

15. Devem ser usadas apenas peças de reposição fornecidas ou recomendadas pelo fabricante/distribuidor.

Manutenção

1. Verifique regularmente qualquer sinal de dano ou desgaste na plataforma.
2. Lubrifique regularmente todas as

partes móveis, incluindo as rodas, com um lubrificante.

3. Verifique se não há sujeira presa nas rodas, suspensão ou partes móveis antes de usar.

4. Quando utilizar a plataforma em tempo chuvoso, todas as partes devem ser enxugadas após o uso.

5. Ao limpar, use água morna e um pano seco. Todas as partes devem ser lubrificadas novamente após a limpeza.

SÄKERHET

Detta fordon är avsett för barn från 2 år upp till 22kg/48.5 lbs

WARNING:

1. Använd hoppa-på-brädan med endast ett barn.
2. Använd inte om någon av komponenterna är trasig, sönderriven eller saknas.
3. Använd aldrig plattformen för att skjuta barnvagnen som ett skateboard.
4. Gå inte upp och ner trottoarkanter eller steg när ett barn är på en plattform.
5. För att undvika risk för kvävning, håll alla påsar och förpackningar utom räckhåll för spädbarn och små barn.
6. Lämna aldrig barnet utan tillsyn.
7. Se till att barnet som åker står med båda fötterna direkt på det halkfria materialet på brädan, eller sitter stadigt på sätet.
8. Se till att barnet alltid håller i barnvagnen när det står eller sätets handtag när det sitter på sätet.
9. Innan användning, se till att det finns tillräckligt med utrymme för barnet att

sitta eller stå bekvämt.

10. Kontrollera alltid att alla delar fungerar korrekt och är ordentligt fästa före varje användning.

11. Låt inte barnet leka med denna produkt.

12. Kontrollera kopplingarna före varje användning och dra åt om det behövs.

13. Se till att alla låsanordningar är engagerade före användning.

14. Användning av tillbehör till hoppa-på-brädan som inte har godkänts av tillverkaren rekommenderas INTE.

15. Endast reservdelar som tillhandahålls eller rekommenderas av tillverkaren/distributören ska användas.

Underhåll

1. Kontrollera regelbundet brädan för tecken på skada eller slitage.
2. Smörj alla rörliga delar, inklusive hjulen, regelbundet med ett oljebaserat smörjmedel.
3. Kontrollera att det inte sitter fast smuts eller grus i hjulen, fjädringen eller rörliga delar före användning.

- När hoppa-på-brådan har använts i regnväder, ska alla delar torkas torra efter användning.
- Vid rengöring, använd varmt vatten och en torr trasa. Alla delar ska smörjas igen efter rengöring.

SIKKERHED

Dette køretøj er beregnet til børn fra 2 år op til 22kg/48.5 lbs

ADVARSEL:

- Brug hop-on-boardet med kun et barn.
- Brug det ikke, hvis nogen af komponenterne er brudt, revnet eller mangler.
- Brug aldrig platformen til at skubbe barnevognen som et skateboard.
- Gå ikke op og ned kantsten eller trin, når et barn er på en platform.
- For at undgå risiko for kvælning, hold alle poser og emballage uden for rækkevidde af babyer og små børn.
- Lad aldrig barnet være uden opsyn.
- Sørg for, at det barn, der kører, står med begge fødder direkte på det skridsikre materiale på brættet, eller sidder fast på sædet.
- Sørg for, at barnet altid holder fast i barnevognen, når det står, eller sædehåndtagene, mens det sidder på sædet.
- Før brug, sørg for, at der er tilstrækkelig

plads til, at barnet kan sidde eller stå behageligt.

- Kontroller altid, at alle dele fungerer korrekt og er sikkert fastgjort før hver brug.
- Lad ikke barnet lege med dette produkt.
- Kontroller montering før hver brug og stram om nødvendigt.
- Sørg for, at alle låsemekanismer er aktiveret før brug.
- Brug af tilbehør til hop-på-boardet, der ikke er godkendt af producenten, anbefales IKKE.
- Kun reservedele leveret eller anbefalet af producenten/distributøren må bruges.

Vedligeholdelse

- Kontroller regelmæssigt brættet for tegn på skade eller slid.
- Smør alle bevægelige dele, inklusive hjulene, regelmæssigt med et oliebaseret smøremiddel.
- Kontroller, at der ikke sidder snavs eller grus fast i hjulene, affjedringen eller bevægelige dele før brug.

4. Når hop-on-boardet er blevet brugt i regnvej, skal alle dele tørres tørre efter brug.

5. Ved rengøring, brug varmt vand og en tør klud. Alle dele skal smøres igen efter rengøring.

TURVALLISUUS

Tämä ajoneuvo on tarkoitettu lapsille 2 vuodesta jopa 22kg/48.5 lbs

VAROITUS:

1. Käytä hyppää laudalla vain yhden lapsen kanssa.
2. Älä käytä, jos jokin osista on rikki, revitty tai puuttuu.
3. Älä koskaan käytä alustaa työntämään lastenvaunuja kuin skeittilautaa.
4. Älä nouse ja laskeudu kivien tai askelmien päälle, kun lapsi on alustalla.
5. Välttääksesi tukehtumisvaaran, pidä kaikki pussit ja pakkausmateriaalit vauvojen ja pienten lasten ulottumattomissa.
6. Älä koskaan jätä lasta valvomatta.
7. Varmista, että ratsastava lapsi seisoo molemmilla jaloillaan suoraan laudan liukumattomalla materiaalilla tai istuu tukevasti istuimessa.
8. Varmista, että lapsi pitää aina kiinni lastenvaunusta seistessään tai istuimen kahvoista istuessaan istuimessa.
9. Varmista ennen käyttöä, että lapsella on

riittävästi tilaa istua tai seistä mukavasti.

10. Tarkista aina ennen jokaista käyttökertaa, että kaikki osat toimivat oikein ja ovat tukevasti kiinni.
11. Älä anna lapsen leikkiä tällä tuotteella.
12. Tarkista liittimet ennen jokaista käyttökertaa ja kiristä tarvittaessa..
13. Varmista, että kaikki lukituslaitteet ovat käytössä ennen käyttöä.
14. Hyppää laudan kanssa käytettävien lisävarusteiden käyttöä, joita valmistaja ei ole hyväksynyt, Ei suositella.
15. Käytä vain valmistajan / jakelijan toimittamia tai suosittelemia varaosia.

Huolto

1. Tarkista lauta säännöllisesti vaurioiden tai kulumisen varalta.
2. Voitele kaikki liikkuvat osat, mukaan lukien pyörät, säännöllisesti öljypohjaisella voiteluaineella.
3. Tarkista ennen käyttöä, ettei pyörissä, jousituksessa tai liikkuvissa osissa ole likaa tai soraa.
4. Kun hyppää lauta on käytetty sateisessa säässä, kaikki osat on

pyyhittävä kuivaksi käytön jälkeen.

5. Puhdistettaessa käytä lämmintä vettä ja kuivaa liinaa. Kaikki osat on voiteltava uudelleen puhdistuksen jälkeen.

SIKKERHET

Dette kjøretøyet er beregnet for barn fra 2 år opp til 22kg/48.5 lbs

ADVARSEL:

1. Bruk hoppe-på-brettet med bare ett barn.
2. Ikke bruk hvis noen av komponentene er ødelagt, revet eller mangler.
3. Bruk aldri plattformen for å skyve barnevognen som et skateboard.
4. Ikke gå opp og ned fortauskanter eller trinn når et barn er på en plattform.
5. For å unngå kvelningsfare, hold alle poser og emballasje utenfor rekkevidde for babyer og små barn.
6. La aldri barnet være uten tilsyn.
7. Sørg for at barnet som kjører står med begge føttene direkte på det sklisikre materialet på brettet, eller sitter fast på setet.
8. Sørg for at barnet alltid holder barnevognen når det står eller setehåndtakene mens det sitter på setet.
9. Før bruk, sørg for at det er nok plass for barnet til å sitte eller stå komfortabelt.

10. Sjekk alltid at alle deler fungerer riktig og er sikkert festet før hver bruk.
11. Ikke la barnet leke med dette produktet.
12. Før hver bruk, sjekk koblingene og stram om nødvendig.
13. Sørg for at alle låsemekanismer er engasjert før bruk.
14. Bruk av tilbehør med hoppe-på-brettet som ikke er godkjent av produsenten anbefales IKKE.
15. Bare erstatningsdeler levert eller anbefalt av produsenten / distributøren skal brukes.

Vedlikehold

1. Sjekk brettet regelmessig for tegn på skade eller slitasje.
2. Smør alle bevegelige deler, inkludert hjulene, regelmessig med et oljebasert smøremiddel.
3. Sjekk at det ikke er skitt eller grus fast i hjulene, fjæringen eller bevegelige deler før bruk.
4. Når hoppe-på-brettet har vært brukt i regnvær, skal alle deler tørkes tørre etter

bruk.

5. Ved rengjøring, bruk varmt vann og en tørr klut. Alle deler skal smøres på nytt etter rengjøring.

ΑΣΦΑΛΕΙΑ

Αυτό το όχημα προορίζεται για παιδιά από 2 ετών έως 22kg/48.5 lbs

ΠΡΟΕΙΔΟΠΟΙΗΣΗ:

1. Χρησιμοποιήστε την πλατφόρμα επιβίβασης μόνο με ένα παιδί.
2. Μην την χρησιμοποιείτε εάν κάποιο από τα εξαρτήματα είναι σπασμένο, σκισμένο ή λείπει.
3. Ποτέ μην χρησιμοποιείτε την πλατφόρμα για να σπρώξετε το καρότσι σαν σκέιτμπορντ.
4. Μην ανεβαίνετε και κατεβαίνετε πεζοδρόμια ή σκαλιά όταν ένα παιδί βρίσκεται σε μια πλατφόρμα.
5. Για να αποφύγετε τον κίνδυνο ασφυξίας, κρατήστε όλες τις τσάντες και τις συσκευασίες μακριά από τα μωρά και τα μικρά παιδιά.
6. Ποτέ μην αφήνετε το παιδί χωρίς επίβλεψη.
7. Βεβαιωθείτε ότι το παιδί που ταξιδεύει στέκεται με και τα δύο πόδια απευθείας στο αντιολισθητικό υλικό στην πλατφόρμα, ή κάθεται σταθερά στο κάθισμα.

8. Βεβαιωθείτε ότι το παιδί πάντα κρατά το καρότσι όταν στέκεται ή τις χειρολαβές του καθίσματος ενώ κάθεται στο κάθισμα.

9. Πριν από τη χρήση, βεβαιωθείτε ότι υπάρχει αρκετός χώρος για το παιδί να κάθεται ή να στέκεται άνετα.

10. Πάντα ελέγχετε ότι όλα τα μέρη λειτουργούν σωστά και είναι σταθερά προσαρμοσμένα πριν από κάθε χρήση.

11. Μην αφήνετε το παιδί να παίζει με αυτό το Προϊόν.

12. Πριν από κάθε χρήση, ελέγξτε τους συνδέσμους και σφίξτε αν είναι απαραίτητο.

13. Βεβαιωθείτε ότι όλες οι συσκευές κλειδώματος είναι ενεργοποιημένες πριν από τη χρήση.

14. Η χρήση οποιωνδήποτε αξεσουάρ με την πλατφόρμα επιβίβασης που δεν έχουν εγκριθεί από τον κατασκευαστή ΔΕΝ συνιστάται.

15. Πρέπει να χρησιμοποιούνται μόνο ανταλλακτικά που παρέχονται ή συνιστώνται από τον κατασκευαστή / διανομέα.

Συντήρηση

1. Ελέγχετε τακτικά την πλατφόρμα για οποιαδήποτε ένδειξη ζημιάς ή φθοράς.
2. Λιπαίνετε τακτικά όλα τα κινούμενα μέρη, συμπεριλαμβανομένων των τροχών, με ένα λιπαντικό βασισμένο στο λάδι.
3. Ελέγξτε ότι δεν υπάρχει βρωμιά ή χαλίκι κολλημένο στους τροχούς, την ανάρτηση ή τα κινούμενα μέρη πριν από τη χρήση.
4. Όταν η πλατφόρμα επιβίβασης έχει χρησιμοποιηθεί σε βροχερό καιρό, όλα τα μέρη πρέπει να σκουπιστούν ξηρά μετά τη χρήση.
5. Κατά τον καθαρισμό, χρησιμοποιήστε ζεστό νερό και ένα στεγνό πανί. Όλα τα μέρη πρέπει να λιπανθούν ξανά μετά τον καθαρισμό.

GÜVENLİK

Bu araç çocuklar için tasarlanmıştır 2 yaşından 22kg/48.5 lbs'a kadar

UYARI:

1. Sadece bir çocukla Hop-on tahtasını kullanın.
2. Herhangi bir bileşen kırık, yırtık veya eksikse kullanmayın.
3. Platformu bir kaykay gibi bebek arabasını itmek için asla kullanmayın.
4. Bir çocuk plat formda olduğunda kaldırımlara veya adımlara çıkmayın ve inmeyin.
5. Boğulma riskini önlemek için, tüm çantaları ve ambalajları bebeklerin ve küçük çocukların ulaşamayacağı bir yerde tutun.
6. Çocuğu asla gözetimsiz bırakmayın.
7. Binicinin her iki ayağının doğrudan tahtanın üzerindeki kaymaz malzemeye basılı olduğundan veya sıkıca koltukta oturduğundan emin olun.
8. Çocuğun her zaman ayakta dururken bebek arabasını veya koltukta otururken koltuk tutamaklarını tuttuğundan emin olun.

9. Kullanmadan önce, çocuğun rahatça oturabileceği veya ayakta durabileceği yeterli alan olduğundan emin olun.
10. Her kullanımdan önce tüm parçaların düzgün çalıştığını ve güvenli bir şekilde takıldığını kontrol edin.
11. Çocuğun bu ürünle oynamasına izin vermeyin.
12. Her kullanımdan önce bağlantıları kontrol edin ve gerekirse sıkın.
13. Kullanmadan önce tüm kilitleme cihazlarının etkinleştirildiğinden emin olun.
14. Üretici tarafından onaylanmamış herhangi bir aksesuarın hop-on tahtası ile kullanılması ÖNERİLMEZ.
15. Sadece üretici / distribütör tarafından sağlanan veya önerilen yedek parçalar kullanılmalıdır.

Bakım

1. Tahtayı düzenli olarak hasar veya aşınma belirtileri için kontrol edin.
2. Tüm hareketli parçaları, tekerlekler dahil, düzenli olarak bir yağ bazlı yağlayıcı ile yağlayın.
3. Kullanmadan önce tekerleklerde,

süspansiyonda veya hareketli parçalarda kir veya çakıl olmadığını kontrol edin.

4. Hop-on tahtası yağmurlu bir havada kullanıldığında, tüm parçalar kullanımdan sonra kurulanmalıdır.

5. Temizlerken, ılık su ve kuru bir bez kullanın. Temizlikten sonra tüm parçalar tekrar yağlanmalıdır.

BEZPIECZEŃSTWO

To pojazd jest przeznaczony dla dzieci od 2 lat do 22kg/48.5 lbs

OSTRZEŻENIE:

1. Używaj deski do wskakiwania tylko z jednym dzieckiem.
2. Nie używaj, jeśli którykolwiek z komponentów jest uszkodzony, rozerwany lub brakuje.
3. Nigdy nie używaj platformy do pchania wózka jak deskorolki.
4. Nie wchodzić i nie schodzić z krawężników lub schodów, gdy dziecko jest na platformie.
5. Aby uniknąć ryzyka uduszenia, trzymaj wszystkie torby i opakowania poza zasięgiem niemowląt i małych dzieci.
6. Nigdy nie zostawiaj dziecka bez opieki.
7. Upewnij się, że dziecko, które jedzie, stoi obiema stopami bezpośrednio na antypoślizgowej powierzchni deski, lub siedzi stabilnie na siedzeniu.
8. Upewnij się, że dziecko zawsze trzyma wózek, gdy stoi, lub uchwyt siedzenia, gdy siedzi na siedzeniu.

9. Przed użyciem upewnij się, że jest wystarczająco dużo miejsca dla dziecka, aby mogło wygodnie siedzieć lub stać.

10. Zawsze sprawdzaj, czy wszystkie części działają poprawnie i są solidnie zamocowane przed każdym użyciem.

11. Nie pozwól dziecku bawić się tym produktem.

12. Przed każdym użyciem sprawdź złącza i dokręć je w razie potrzeby.

13. Upewnij się, że wszystkie urządzenia blokujące są zaangażowane przed użyciem.

14. Użycie jakichkolwiek akcesoriów z deską do wskakiwania, które nie zostały zatwierdzone przez producenta, NIE jest zalecane.

15. Powinny być używane tylko części zamienne dostarczone lub zalecane przez producenta / dystrybutora.

Konserwacja

1. Regularnie sprawdzaj deskę pod kątem oznak uszkodzeń lub zużycia.
2. Regularnie smaruj wszystkie ruchome części, w tym koła, smarem na bazie oleju.

3. Przed użyciem sprawdź, czy w kołach, zawieszaniu lub ruchomych częściach nie utknęło brud lub żwir.

4. Gdy deska do wskakiwania była używana w deszczowej pogodzie, wszystkie części powinny być wytrze do sucha po użyciu.

5. Podczas czyszczenia używaj ciepłej wody i suchej szmatki. Wszystkie części powinny być ponownie smarowane po czyszczeniu.

БЕЗОПАСНОСТЬ

Это транспортное средство предназначено для детей от 2 лет до 22 кг/48.5 фунтов

ПРЕДУПРЕЖДЕНИЕ:

1. Используйте доску для прыжков только с одним ребенком.
2. Не используйте, если какой-либо из компонентов сломан, разорван или отсутствует.
3. Никогда не используйте платформу для толкания коляски как скейтборд.
4. Не поднимайтесь и не спускайтесь с бордюров или ступеней, когда ребенок находится на платформе.
5. Чтобы избежать риска удушья, держите все сумки и упаковку вне досягаемости младенцев и маленьких детей.
6. Никогда не оставляйте ребенка без присмотра.
7. Убедитесь, что ребенок, который катается, стоит обеими ногами прямо на антискользком материале на доске, или крепко сидит на сиденье.

8. Убедитесь, что ребенок всегда держится за коляску, когда стоит, или за ручки сиденья, когда сидит на сиденье.

9. Перед использованием убедитесь, что у ребенка достаточно места для комфортного сидения или стояния.

10. Всегда проверяйте, что все части работают правильно и надежно закреплены перед каждым использованием.

11. Не позволяйте ребенку играть с этим продуктом.

12. Перед каждым использованием проверьте соединители и при необходимости затяните их.

13. Убедитесь, что все устройства блокировки включены перед использованием.

14. Использование любых аксессуаров с доской для прыжков, которые не были одобрены производителем, НЕ рекомендуется.

15. Only replacement parts supplied or recommended by the manufacturer/distributor shall be used.

Обслуживание

1. Регулярно проверяйте доску на наличие признаков повреждений или износа.
2. Регулярно смазывайте все движущиеся части, включая колеса, масляным смазочным материалом.
3. Перед использованием проверьте, нет ли грязи или гравия, застрявшего в колесах, подвеске или движущихся частях.
4. Когда доска для прыжков использовалась в дождливую погоду, все части должны быть вытерты на сухо после использования.
5. При чистке используйте теплую воду и сухую тряпку. Все части должны быть снова смазаны после чистки.

БЕЗПЕКА

Цей транспортний засіб призначений для дітей від 2 років до 22 кг/48.5 фунтів

ПОПЕРЕДЖЕННЯ:

1. Використовуйте дошку для стрибків лише з однією дитиною.
2. Не використовуйте, якщо будь-який з компонентів зламаний, розірваний або відсутній.
3. Ніколи не використовуйте платформу для штовхання дитячої коляски як скейтборд.
4. Не піднімайтеся і не спускайтеся з бордюрів або сходів, коли дитина знаходиться на платформі.
5. Щоб уникнути ризику задухи, тримайте всі сумки та упаковку поза досяжністю немовлят та маленьких дітей.
6. Ніколи не залишайте дитину без нагляду.
7. Переконайтеся, що дитина, яка їде, стоїть обома ногами безпосередньо на антиковзаючому матеріалі на дошці, або міцно сидить на сидінні.
8. Переконайтеся, що дитина завжди

тримається за дитячу коляску, коли стоїть, або за ручки сидіння, коли сидить на сидінні.

9. Перед використанням переконайтеся, що у дитини достатньо місця для комфортного сидіння або стояння.
10. Завжди перевіряйте, що всі частини працюють правильно та надійно закріплені перед кожним використанням.
11. Не дозволяйте дитині гратися з цим продуктом.
12. Перед кожним використанням перевіряйте з'єднання та затягуйте їх за потреби.
13. Переконайтеся, що всі пристрої блокування включені перед використанням.
14. Використання будь-яких аксесуарів з дошкою для стрибків, які не були схвалені виробником, НЕ рекомендується.
15. Повинні використовуватися лише запасні частини, які поставляються або рекомендуються виробником / дистриб'ютором.

ОБСЛУГОВУВАННЯ

1. Регулярно перевіряйте дошку на наявність ознак пошкодження або зносу.
2. Регулярно змащуйте всі рухомі частини, включаючи колеса, мастилом на основі олії.
3. Перед використанням перевірте, чи немає бруду або гравію, що застрягли в колесах, підвісці або рухомих частинах.
4. Коли дошка для стрибків використовувалася в дощову погоду, всі частини повинні бути витерті на сухо після використання.
5. При чищенні використовуйте теплу воду та суху ганчірку. Всі частини повинні знову змаститися після чищення.

SIGURNOST

Ovo vozilo namijenjeno je djeci od 2 godine do 22kg/48.5 lbs

UPOZORENJE:

1. Koristite skočnu dasku samo s jednim djetetom.
2. Ne koristite ako je bilo koji od dijelova slomljen, poderan ili nedostaje.
3. Nikada ne koristite platformu za guranje kolica kao skateboard.
4. Ne penjite se i ne silazite s rubnjaka ili stepenica kada je dijete na platformi.
5. Da biste izbjegli rizik od gušenja, držite sve vrećice i ambalažu izvan dohvata beba i male djece.
6. Nikada ne ostavljajte dijete bez nadzora.
7. Pazite da dijete koje vozi stoji oba stopala direktno na protukliznom materijalu na dasci, ili čvrsto sjedi na sjedaluu.
8. Pazite da dijete uvijek drži kolica kada stoji ili drške sjedala dok sjedi na sjedaluu.
9. Prije upotrebe, pazite da ima dovoljno prostora za dijete da udobno sjedi ili stoji.
10. Uvijek provjerite da svi dijelovi ispravno

rade i čvrsto su pričvršćeni prije svake upotrebe.

11. Ne dopustite djetetu da se igra s ovim proizvodom.
12. Prije svake upotrebe provjerite konektore i zategnite ako je potrebno.
13. Prije upotrebe osigurajte da su svi uređaji za zaključavanje uključeni.
14. Upotreba bilo kojeg pribora s hop-on daskom koji nije odobren od strane proizvođača NIJE preporučljiva.
15. Koristite samo zamjenske dijelove koje je isporučio ili preporučio proizvođač / distributer.

Održavanje

1. Redovito provjeravajte dasku za bilo kakve znakove oštećenja ili trošenja.
2. Redovito podmazujte sve pokretne dijelove, uključujući kotače, uljem na bazi ulja.
3. Prije upotrebe provjerite da nema prljavštine ili šljunka zaglavljenog u kotačima, ovjesu ili pokretnim dijelovima.
4. Kada se skočna daska koristi po kišovitom vremenu, sve dijelove treba

obrisati suho nakon upotrebe.

5. Prilikom čišćenja koristite toplu vodu i suhu krpu. Svi dijelovi trebaju se ponovno podmazati nakon čišćenja.

BEZPEČNOSŤ

Toto vozidlo je určené pre deti od 2 rokov do 22kg/48.5 lbs

UPOZORNENIE:

1. Používajte dosku na naskočenie len s jedným dieťaťom.
2. Nepoužívajte, ak je niektorá z komponentov rozbitá, roztrhaná alebo chýba.
3. Nikdy nepoužívajte platformu na tlačenie kočíka ako skateboard.
4. Nechodte hore a dole po obrubníkoch alebo schodoch, keď je dieťa na platforme.
5. Aby ste predišli riziku udusenía, udržiujte všetky tašky a obaly mimo dosahu dočiat a malých detí.
6. Nikdy nenechávajte dieťa bez dozoru.
7. Uistite sa, že dieťa, ktoré jazdí, stojí oboma nohami priamo na protišmykovom materiáli na doske, alebo pevne sedí na sedadle.
8. Uistite sa, že dieťa vždy drží kočík, keď stojí, alebo rukoväť sedadla, keď sedí na sedadle.
9. Pred použitím sa uistite, že je dostatok

priestoru pre dieťa, aby mohlo pohodlne sedieť alebo stáť.

10. Pred každým použitím vždy skontrolujte, či všetky časti správne fungujú a sú pevne pripevnené.
11. Nedovoľte dieťaťu hrať sa s týmto produktom.
12. Pred každým použitím skontrolujte konektory a prípadne ich utiahnite.
13. Pred použitím sa uistite, že sú zapnuté všetky zamykacie zariadenia.
14. Použitie akýchkoľvek príslušenstiev s doskou na naskočenie, ktoré neboli schválené výrobcom, sa NEODPORÚČA.
15. Používajú sa iba náhradné diely dodané alebo odporúčané výrobcom / distribútorom.

Údržba

1. Pravidelne kontrolujte dosku na príznaky poškodenia alebo opotrebenia.
2. Pravidelne mazajte všetky pohyblivé časti, vrátane kolies, olejovým mazivom.
3. Pred použitím skontrolujte, či sa v kolieskach, odpružení alebo pohyblivých častiach nezasekla špina alebo štrk.

4. Keď sa doska na naskočenie používala v daždivom počasí, všetky časti sa po použití utierajú na sucho.

5. Pri čistení používajte teplú vodu a suchú handričku. Všetky časti by sa mali po čistení znova namazať.

БЕЗОПАСНОСТ

Този транспортен средство е предназначено за деца от 2 години до 22 кг/48.5 lbs

ПРЕДУПРЕЖДЕНИЕ:

1. Използвайте дъската за скок само с едно дете.
2. Не я използвайте, ако някой от компонентите е счупен, скъсан или липсва.
3. Никога не използвайте платформата за бутане на количката като скейтборд.
4. Не се качвайте и не слизайте от бордюри или стъпала, когато дете е на платформа.
5. За да избегнете риск от задушаване, дръжте всички чанти и опаковки извън обсега на бебета и малки деца.
6. Никога не оставяйте детето без надзор.
7. Уверете се, че детето, което кара, стои с двете си крака директно на антискользящия материал на дъската, или седи здраво на седалката.
8. Уверете се, че детето винаги държи количката, когато стои, или дръжките на

седалката, когато седи на седалката.

9. Преди употреба се уверете, че има достатъчно място за детето да седи или стои удобно.
10. Винаги проверявайте, че всички части работят правилно и са здраво закрепени преди всяка употреба.
11. Не позволявайте на детето да си играе с този продукт.
12. Преди всяка употреба проверете свързващите елементи и затегнете ги при необходимост.
13. Уверете се, че всички заключващи устройства са активирани преди употреба.
14. Използването на аксесоари с дъската за скок, които не са одобрени от производителя, НЕ се препоръчва.
15. Трябва да се използват само резервни части, доставени или препоръчани от производителя / дистрибутора.

ПОДДРЪЖКА

1. Редовно проверявайте дъската за признаци на повреда или износване.
2. Редовно смазвайте всички движещи

се части, включително колелата, с маслoбазирaно смазoчно вещество.

3. Преди употреба проверете, че в колелата, окачването или движещите се части не е застряла мръсотия или чакъл.
4. Когато дъската за скок е използвана при дъждовно време, всички части трябва да бъдат изтрети на сухо след употреба.
5. При почистване използвайте топла вода и суха кърпа. Всички части трябва да бъдат отново смазани след почистване.

BIZTONSÁG

Ez a termék gyermekek számára készült 2 éves kortól 22kg/48.5 lbs-ig

FIGYELMEZTETÉS:

1. Csak egy gyermekkel használja a testvérfellépő deszkát.
2. Ne használja, ha bármelyik alkatrész törött, szakadt vagy hiányzik.
3. Soha ne használja a deszkát a babakocsi tolására, úgy mint egy gördeszka.
4. Ne menjen le vagy fel a járdaszegélyekre vagy lépcsőkre, amikor a gyermek a deszkán van.
5. A fulladás veszélyének elkerülése érdekében tartsa a babák és kisgyermekek számára elérhetetlen helyen az összes táskát és csomagolást.
6. Soha ne hagyja a gyermeket felügyelet nélkül.
7. Győződjön meg róla, hogy a deszkán utazó gyermek mindkét lábával közvetlenül a deszka csúszásgátló részén áll, vagy biztonságosan ül az ülésen.
8. Győződjön meg róla, hogy a gyermek mindig tartja a babakocsit, amikor áll, vagy

az ülés fogantyúit, amikor az ülésen ül.

9. Mielőtt használná, győződjön meg róla, hogy elegendő hely van a gyermek számára, hogy kényelmesen ülhessen vagy állhasson.
10. Mindig ellenőrizze, hogy minden alkatrész megfelelően működik-e és biztonságosan rögzített-e minden használat előtt.
11. Ne hagyja, hogy a gyermek ezzel a termékkel játszhasson.
12. Minden használat előtt ellenőrizze a csatlakozókat, és szükség esetén húzza meg őket.
13. Győződjön meg róla, hogy minden záróberendezés be van kapcsolva a használat előtt.
14. A gyártó által nem jóváhagyott kiegészítők használata a felugró deszkával NEM ajánlott.
15. Csak a gyártó / forgalmazó által szállított vagy ajánlott pótalkatrészeket szabad használni.

Karbantartás

1. Rendszeresen ellenőrizze a deszkát bármilyen károsodás vagy kopás jelei szempontjából.
2. Rendszeresen kenje meg az összes mozgó alkatrészt, beleértve a kerekeket is, olaj alapú kenőanyaggal.
3. Használat előtt ellenőrizze, hogy nincs-e szennyeződés vagy kavics a kerekekben, a felfüggesztésben vagy a mozgó alkatrészekben.
4. Amikor a felugró deszkát esős időben használták, minden alkatrészt szárazra kell törölni a használat után.
5. Tisztításakor használjon meleg vizet és száraz rongyot. Minden alkatrészt újra kell kenni a tisztítás után.

BEZPEČNOST

Toto vozidlo je určené pre deti od 2 rokov do 22kg/48.5 lbs

UPOZORNENIE:

1. Používajte dosku na naskočenie len s jedným dieťaťom.
2. Nepoužívajte, ak je niektorý z komponentov poškodený, roztrhnutý alebo chýba.
3. Nikdy nepoužívajte platformu na tlačenie kočíka ako skateboard.
4. Nejdite hore a dole po obrubníkoch alebo schodoch, keď je dieťa na platforme.
5. Aby ste predišli riziku udusenía, udržiujte všetky tašky a obaly mimo dosahu dočiat a malých detí.
6. Nikdy nenechávajte dieťa bez dozoru.
7. Uistite sa, že dieťa, ktoré jazdí, stojí oboma nohami priamo na protišmykovej podložke na doske, alebo pevne sedí na sedadle.
8. Uistite sa, že dieťa vždy drží kočík, keď stojí, alebo držadlá sedadla, keď sedí na sedadle.
9. Pred použitím sa uistite, že je dostatok

miesta pre dieťa, aby mohlo pohodlne sedieť alebo stáť.

10. Pred každým použitím skontrolujte, či všetky časti správne fungujú a sú pevne pripevnené.
11. Nedovoľte dieťaťu hrať sa s týmto produktom.
12. Pred každým použitím skontrolujte konektory a prípadne ich utiahnite.
13. Pred použitím sa uistite, že sú zapnuté všetky zámky.
14. Použitie akýchkoľvek príslušenstiev s doskou na naskočenie, ktoré neboli schválené výrobcom, sa NEODPORÚČA.
15. Mali by sa používať iba náhradné diely dodané alebo odporúčané výrobcom / distribútorom.

ÚDRŽBA

1. Pravidelne kontrolujte dosku na príznaky poškodenia alebo opotrebenia.
2. Pravidelne mazajte všetky pohyblivé časti vrátane kolies olejovým mazivom.
3. Pred použitím skontrolujte, či sa v kolieskach, odpružení alebo pohyblivých častiach nezasekol špina alebo štrk.

4. Keď sa doska na naskočenie používala v daždivom počasí, všetky časti by mali byť po použití utreté do sucha.

5. Pri čistení používajte teplú vodu a suchú handričku. Všetky časti by mali byť po čistení znova namazané.

OHUTUS

Seda sõidukit on ette nähtud lastele alates 2 aastat kuni 22kg/48.5 lbs

HOIATUS:

1. Kasutage hüppelauda ainult ühe lapsega.
2. Ärge kasutage, kui mõni komponent on katki, rebenenud või puudu.
3. Ärge kunagi kasutage platvormi lapsevankri lükkamiseks nagu rula.
4. Ärge minge üles ja alla kõnnitee äärekividele või astmetele, kui laps on platvormil.
5. Lämpumisohu vältimiseks hoidke kõik kotid ja pakendid beebide ja väikelaste käeulatusest eemal.
6. Ärge jätke last kunagi järelevalveta.
7. Veenduge, et sõitev laps seisab mõlema jalaga otse laua libisemisvastasel materjalil või istub kindlalt istmel.
8. Veenduge, et laps hoiab alati kinni lapsevankrist, kui ta seisab, või istme käepidemetest, kui ta istub istmel.
9. Enne kasutamist veenduge, et lapsel on piisavalt ruumi mugavaks istumiseks või

seismiseks.

10. Kontrollige alati enne iga kasutamist, et kõik osad töötavad korralikult ja on kindlalt kinnitatud.
11. Ärge laske lapsel selle tootega mängida.
12. Kontrollige enne iga kasutamist ühendusi ja pingutage vajadusel.
13. Veenduge, et kõik lukustusseadmed on enne kasutamist sisse lülitatud.
14. Hüppelauaga kasutatavate lisaseadmete kasutamine, mida tootja ei ole heaks kiitnud, ei ole soovitatav.
15. Kasutada tuleks ainult tootja / levitaja poolt tarnitud või soovitatud varuosi.

HOOLDUS

1. Kontrollige regulaarselt lauda kahjustuste või kulumise suhtes.
2. Määrige regulaarselt kõiki liikuvaid osi, sealhulgas rattaid, õlipõhise määrdeainega.
3. Enne kasutamist kontrollige, et ratastes, vedrustuses või liikuvates osades ei oleks mustust ega kruusa.
4. Kui hüppelauda on kasutatud vihmases ilmas, tuleb kõik osad pärast kasutamist

kuivaks pühkida.

5. Puhastamisel kasutage sooja vett ja kuiva lappi. Kõik osad tuleb pärast puhastamist uuesti määrida.

BEZPEČNOST

Toto vozidlo je určeno pro děti od 2 let do 22kg/48.5 lbs

VAROVÁNÍ:

1. Používejte dosku pro naskočení pouze s jedním dítětem.
2. Nepoužívejte, pokud je některá z komponent rozbitá, roztrhaná nebo chybí.
3. Nikdy nepoužívejte platformu pro tlačení kočárku jako skateboard.
4. Nelezte nahoru a dolů po obrubnicích nebo schodech, když je dítě na platformě.
5. Aby se předešlo riziku udušení, udržujte všechny tašky a obaly mimo dosah kojenců a malých dětí.
6. Nikdy nenechávejte dítě bez dozoru.
7. Ujistěte se, že dítě, které jezdí, stojí oběma nohama přímo na protiskluzovém materiálu na desce, nebo pevně sedí na sedadle.
8. Ujistěte se, že dítě vždy drží kočárek, když stojí, nebo držadla sedadla, když sedí na sedadle.
9. Před použitím se ujistěte, že je dostatek místa pro dítě, aby mohlo pohodlně sedět

nebo stát.

10. Před každým použitím zkontrolujte, zda všechny části správně fungují a jsou pevně připevněny.
11. Nedovolte dítěti hrát si s tímto produktem.
12. Před každým použitím zkontrolujte konektory a případně je utáhněte.
13. Před použitím se ujistěte, že jsou zapnuty všechny zamykací zařízení.
14. Použití jakéhokoli příslušenství s doskou pro naskočení, které nebylo schváleno výrobcem, se **NEDOPORUČUJE**.
15. Měly by se používat pouze náhradní díly dodané nebo doporučené výrobcem / distributorem.

ÚDRŽBA

1. Pravidelně kontrolujte desku na příznaky poškození nebo opotřebení.
2. Pravidelně mazání všech pohyblivých částí, včetně kol, olejovým mazivem.
3. Před použitím zkontrolujte, zda v kolech, odpružení nebo pohyblivých částech není špína nebo štěrk.
4. Když se doska pro naskočení používala

v deštivém počasí, všechny části by měly být po použití utřeny do sucha.

5. Při čištění používejte teplou vodu a suchý hadřík. Všechny části by měly být po čištění znovu namazány.

SECURITATE

This vehicle is intended for children from 2 years up to 22kg/48.5 lbs

ATENȚIE:

1. Utilizați placa de sărituri numai cu un singur copil.
2. Nu o utilizați dacă oricare dintre componente este rupt, rupt sau lipsă.
3. Nu utilizați niciodată platforma pentru a împinge căruciorul ca pe un skateboard.
4. Nu urcați și nu coborâți bordurile sau treptele când un copil este pe o platformă.
5. Pentru a evita riscul de sufocare, păstrați toate sacoșile și ambalajele departe de bebeluși și copii mici.
6. Nu lăsați niciodată copilul nesupravegheat.
7. Asigurați-vă că copilul care călărește stă cu ambele picioare direct pe materialul antiderapant de pe placă, sau stă ferm pe scaun.
8. Asigurați-vă că copilul ține întotdeauna căruciorul când stă în picioare sau mânerul scaunului când stă pe scaun.
9. Înainte de a utiliza, asigurați-vă că există

suficient spațiu pentru copil să stea sau să stea confortabil.

10. Verificați întotdeauna că toate părțile funcționează corect și sunt fixate în siguranță înainte de fiecare utilizare.
11. Nu lăsați copilul să se joace cu acest produs.
12. Înainte de fiecare utilizare, verificați conectorii și strângeți dacă este necesar.
13. Asigurați-vă că toate dispozitivele de blocare sunt angajate înainte de utilizare.
14. Utilizarea oricăror accesorii cu placa de sărituri care nu au fost aprobate de producător NU este recomandată.
15. Trebuie utilizate numai piese de schimb furnizate sau recomandate de producător / distribuitor.

Întreținere

1. Verificați în mod regulat placa pentru semne de deteriorare sau uzură.
2. Lubrifiați în mod regulat toate părțile mobile, inclusiv roțile, cu un lubrifiant pe bază de ulei.
3. Înainte de utilizare, verificați dacă nu există murdărie sau pietriș în roți,

suspensie sau părți mobile.

4. Când placa de sărituri a fost utilizată în vreme ploioasă, toate părțile trebuie șterse uscate după utilizare.

5. Când curățați, utilizați apă caldă și o cârpă uscată. Toate părțile trebuie lubrificate din nou după curățare.

בטיחות

כלי רכב זה מיועד לילדים מגיל 2 שנים ועד 22 ק"ג / 48.5

פאונד" אזהרה:

1. השתמש בלוח הקפיצה רק עם ילד אחד.
2. אל תשתמש אם כל אחד מהרכיבים שבור, קרוע או חסר.
3. אל תשתמש בפלטפורמה לדחיפת העגלה כמו סקייטבורד.
4. אל תעלה ואל תרד ממדרכות או מדרגות כאשר ילד נמצא על פלטפורמה.
5. כדי למנוע סיכון של החנק, שמור על כל התיקים והאריזות מחוץ להישג יד של תינוקות וילדים קטנים.
6. אל תעזוב את הילד ללא פיקוח.
7. ודא שהילד שרוכב עומד עם שני הרגליים ישירות על החומר האנטיסליפרי על הלוח, או יושב בצורה מוצקה על המושב.
8. ודא שהילד תמיד מחזיק בעגלה כאשר הוא עומד או בידיות המושב בעת שהוא יושב על המושב.
9. לפני השימוש, ודא שיש מספיק מקום לילד לשבת או לעמוד בנוחות.
10. תמיד בדוק שכל החלקים עובדים כראוי ומחוברים בבטחה לפני כל שימוש.

11. אל תאפשר לילד לשחק עם מוצר זה.
12. לפני כל שימוש, בדוק את המחברים והידק אם יש צורך.
13. ודא שכל מנגנוני הנעילה מחוברים לפני השימוש.
14. שימוש בכל אביזר עם לוח הקפיצה שלא אושר על ידי היצרן אינו מומלץ.
15. יש להשתמש רק בחלקי החילוף שמספק היצרן / המפיץ או ממליץ.

תחזוקה

1. בדוק את הלוח באופן קבוע לסימנים של נזק או בלאי.
2. סמך באופן קבוע את כל החלקים הנעים, כולל הגלגלים, במשמר בסיס שמן.
3. לפני השימוש, בדוק שאין זבל או חצץ בגלגלים, בתלייה או בחלקים הנעים.
4. כאשר לוח הקפיצה משמש במזג אוויר גשום, כל החלקים צריכים להישאר יבשים לאח.
5. בעת הניקוי, השתמשו במים חמים ובמטלית יבשה. כל החלקים צריכים להיות משומנים מחדש לאחר הניקוי.

جاف. يجب تزييت جميع الأجزاء مرة أخرى بعد التنظيف.

10. تحقق دائماً من أن جميع الأجزاء تعمل بشكل صحيح ومثبتة بإحكام قبل كل استخدام.

11. لا تدع الطفل يلعب بهذا المنتج.

12. قبل كل استخدام ، تحقق من الموصلات وشدها إذا لزم الأمر.

13. تأكد من توصيل جميع أجهزة القفل قبل الاستخدام.

14. لا يوصى باستخدام أي ملحقات مع لوح القفز التي لم يتم الموافقة عليها من قبل الشركة المصنعة.

15. يجب استخدام قطع الغيار الموردة أو الموصى بها فقط من قبل الشركة المصنعة / الموزع.

الصيانة

1. تحقق بانتظام من اللوح للبحث عن أي علامات على التلف أو البلى.

2. قم بتزييت جميع الأجزاء المتحركة بانتظام بما في ذلك العجلات ، بمادة تشحيم زيتية.

3. قبل الاستخدام ، تحقق من أنه لا توجد أوساخ أو حصى عالقة في العجلات ، نظام التعليق ، أو الأجزاء المتحركة.

4. عندما يتم استخدام لوح القفز في طقس ممطر ، يجب مسح جميع الأجزاء حتى تجف بعد الاستخدام.

5. عند التنظيف ، استخدم ماء دافئ وقماش

الأمان

هذه السيارة مخصصة للأطفال من 2 سنوات حتى 22 كجم / 48.5 رطل

تحذير:

1. استخدم لوح القفز مع طفل واحد فقط.

2. لا تستخدم إذا كان أي من المكونات مكسورًا أو ممزقًا أو مفقودًا.

3. لا تستخدم المنصة أبدًا لدفع عربة الأطفال مثل لوح التزلج.

4. لا تصعد ولا تنزل من الأرصفة أو الدرج عندما يكون الطفل على المنصة.

5. لتجنب خطر الاختناق ، احتفظ بجميع الأكياس والتغليف بعيدًا عن متناول الرضع والأطفال الصغار.

6. لا تترك الطفل بدون رقابة أبدًا.

7. تأكد من أن الطفل الذي يركب يقف بكلا القدمين مباشرة على المادة المانعة للانزلاق على اللوح ، أو يجلس بثبات على المقعد.

8. تأكد من أن الطفل يمسك دائماً بعربة الأطفال عند الوقوف أو بمقابض المقعد أثناء الجلوس على المقعد.

9. قبل الاستخدام ، تأكد من أن هناك مساحة كافية للطفل للجلوس أو الوقوف بشكل مريح.



Hop-on board

2 Y+ / Max 22 kg - 48.5 lbs

DOREL EUROPE B.V.
P.O. Box 6071
5700 ET Helmond
THE NETHERLANDS
Phone: 31 492 578 111

México: Importado por DIGM, S.A de C.V.
Av. Gabriel Mancera No. 1041,
Del Valle, Benito Juárez,
Ciudad de México, México, C.P.03100
Teléfono: 55 67 19 92 02
R.F.C: DIG-140305GN9 | Garantía: 3 meses

Dorel Juvenile Canada
2233 Argenta Road, Suite 110 | L5N 2X7,
Mississauga Ontario | Canada
T 905-814-0854

DOREL (U.K.) LTD
Imperial Place 4
Maxwell Road
Borehamwood
Hertfordshire WD6 1JN
UNITED KINGDOM
Phone: 44 20 8236 0707

DOREL AUSTRALIA PTY LTD
Warehouse 2, 30 Taras Avenue,
Altona North, VIC 3025
Hours: 8:30am - 5:00pm Mon-Fri
Email: customerservice@dorel.com.au
Phone: 1300 809 526

Dorel Juvenile Chile S.A.
Av. del Parque 4161, oficina 602
A, Huechuraba, Santiago - Chile
Teléfono: (562) 2497 1500
www.infanti.cl - www.dorel.cl

DOREL BRASIL
Av. Nilo Peçanha, 1516/1582
Campos dos Goytacazes/RJ
CEP 28030-035 Importado por
COMPANHIA DOREL BRASIL
CNPJ 10.659.948/0001 - 07
Telefone : 55 (22) 2101-8600

DOREL NEW ZEALAND LTD
14 Sir William Avenue
East Tamaki Auckland 2013
Hours: 8:00am - 5:00pm Mon-Fri
Email: customerservice@dorel.co.nz
Phone: 0800 628 000 (toll free)

Made in Taiwan
Fabriqué en Taïwan
Hergestellt in Taiwan
Geproduceerd in Taiwan
Fabricado en Taiwán
Prodotto in Taiwan
Wyprodukowane w Tajwan



*Per conferma, consulta
il regolamento comunale*

maxi-cosi.com

014111801C